

# Manyèl Pwopriyetè a pou 36-volt e-Bike



**REMAK:** Tanpri li epi konprann **LCD Display G51 Manyèl Itilizatè** ki vini ak pwodui sa a anvan premye woulib ou!



**Manyèl sa a gen enfòmasyon enpòtan sou sekirite, asanble, operasyon ak antretyen.**

**Tanpri li epi byen konprann manyèl sa a anvan operasyon an.**

Sove manyèl sa a pou referans nan lavni.



Toujou mete kas apwouve ak ekipman sekirite lè w ap itilize pwodui sa a.

# NISHIKI

# Endèks Manyèl Pwopriyete a

<b>Sekirite ak Avètisman</b> .....	2-5
<b>Dimansyon bisiklèt ak Dimansyon</b> .....	6
<b>Pati ak Asanble</b> .....	7-16
<b>Opere e-Bike ou</b> .....	17-23
<b>Antretyen ak Sèvis</b> .....	24-32
• Enfòmasyon jeneral, depo batri, ranplasman ak jete	
<b>Depanaj</b> .....	33
<b>Garanti</b> .....	34

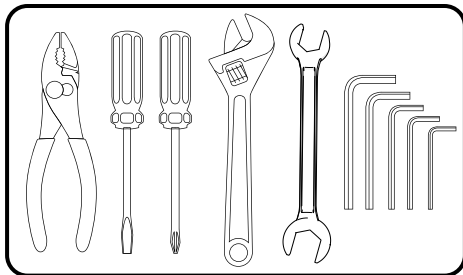

**Zouti Rekòmande:  
Rasanble zouti sa yo pou  
asanble rapid.**

(Kle metrik)



**ENPÒTAN!** Anvan w itilize inite a pou premye fwa, chaje batri a nèt. Batri Charger pral fèmen lè batri a konplètman chaje, men **pa janm chaje plis pase 12 èdtan** .

**TOUJOU METE  
KAS OU LÈ W AP  
MONTE PWODWI  
SA A!**

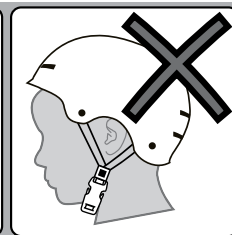
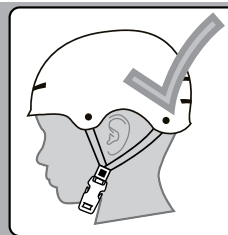

Toujou li manyèl kap itilize li an ki vini ak kas ou a pou asire w li byen tache ak tèt moun k ap mete l la dapre enstriksyon yo ki dekri nan manyèl itilizatè a.

**SIYIFIKASYON AVÈTISMAN:**

Senbòl sa a enpòtan. Gade mo " **ATANSYON** " oswa " **AVÈTISMAN** " ki swiv li.

Mo a " **ATANSYON** " se anvan enstriksyon mekanik. Si ou pa obeyi enstriksyon sa yo, domaj mekanik oswa echèk nan yon pati nan bisiklèt la ka rive.

Mo a " **AVÈTISMAN** " se anvan enstriksyon sekirite pèsònèl. Si ou pa obeyi enstriksyon sa yo, kavalye a oswa lòt moun ka blese.

Monte yon e-bisiklèt se menm jan ak monte yon bisiklèt regilye, men li ofri yon motè ki bay pouvwa asistans lè pedale.

**AVÈTISMAN:**

- **Lè w ap monte e-bisiklèt ou**, toujou aplike presyon levye fren devan ak dèyè pou anpeche inite a deplase pandan y ap monte epi pa mete pye sou pedal yo jiskaske ou chita sou chèz la.
- **E-bisiklèt ou vwayaje nan pi gwo vitès** pase pifò pasaje yo itilize lè pedale yon bisiklèt tradisyonèl yo. Li enpòtan anpil pou w konnen anviwonman w ak obstak ki ozalantou w epi pou w pran anpil prekosyon lè w kòmanse deplase. Li enpòtan pou gade sifas chemen ou ye a ki ka lakòz kawotchou glise oswa plati.
- **Yon bisiklèt elektrik se pi lou** epi li mande plis tan pou sispann akòz pwa ak vitès pi vit. Pratike kòmanse, monte ak kanpe nan yon espas fèmèn ki pa gen okenn lòt machin epi toujou monte ak men tou pre levye fren yo.
- **Anvan monte**, familiarize w ak operasyon pwodwi yo.
- Pa vin distrè pa Display la. Chanje anviwonman Display sèlman lè yo sispann.
- Pa janm monte nan yon vitès ki pi vit pase ou konfòtab ak.
- Toujou kòmanse monte ak vitès asistans ki pi ba a.
- Evite monte pwodwi sa a sou sifas ki mouye, ki nan frizè, lwil oswa ki pa pave oswa sou enfluyans dwòg ak/oswa alkòl. Evite sifas inegal, twou, fant sifas ak obstak.
- Evite monte nan lapli ak move tan epi toujou sere e-bisiklèt andedan kay la.
- **Toujou obeyi Lwa Eta ak Lokal lè w ap itilize pwodwi sa a.** Blesi grav ka lakòz nan operasyon ki pa an sekirite nan machin sa a.
- Pwodwi sa a pa fèt pou sote. Si yo vole, menm soti nan twotwa a, ankadreman e-bisiklèt la ka kraze sa ki lakòz blesi grav oswa lanmò. Si sote, garanti a anile.

**gamme e-Bike:**

- Anviwonman ki pi wo asistans pral diminye distans e-bisiklèt ou a ka vwayaje.
- Toujou kenbe kawotchou yo nan bon presyon enflasyon (ki montre sou mi bò yo).
- Pasaje ki pi lou yo pral diminye ranje monte.
- Hills oswa tèren ki graj pral diminye ranje monte.
- Kòmanse ak sispann efè monte ranje.
- Toujou chaje e-Bike w la nèt anvan chak woulib.

E-Bike "Klas 2" sa a konfòm ak direktiv gouvènman federal yo, anrapò ak wat total ak vitès maksimòm.



Si pasaje a pa obeyi Avètisman Sekirite sa yo, sa ka lakòz blesi grav oswa lanmò. Tcheke lwa lokal ki gouvène itilizasyon machin elektrik yo.

- **KAVALYE GRANMOUN SÈLMAN.**
- **SIPÈVIZYON NESESÈ LÈ YO UTILIZE TOU PRE TIMOUN YO.**
- **PA SÈVI AK VEYIKIL LA NAN YON FASON KI PA AN SEKIRITE OSWA NAN YON VITÈS KI PA AN SEKIRITE. Pa fèt pou so - sa ka domaje pwodwi a.**
- DANJE TOUFE: Ti pati, asanble adilt obligatwa.
- Anvan ou sèvi ak pwodwi sa a, byen konprann kontwòl yo ak pwoblèm sekirite. Pasaje yo dwe demontre kapasite ak konpetans pou manyen veyikil la ak opere kontwòl li yo pou evite tonbe oswa kolizyon.
- Obeyi tout règleman trafik, siy, ak siyal.
- Anvan chak woulib, tcheke si sistèm volan an kòrèkteman ajiste e ke tout eleman koneksyon yo byen an sekirite epi yo pa kase.
- Pandan w ap itilize pwodwi a, kenbe men ak dwèt lwen wou yo ak lòt pati k ap deplase pou evite danje pou yo kwense oswa kwense.
- Pasaje yo ta dwe toujou mete yon kas byen ekipe ki konfòm ak US Consumer Product Safety Commission (CPSC) Standard 16 CFR 1203 oswa estanda ekivalan pou peyi w.
- **Toujou mete soulye.** Gan, jenou ak kousinen yo rekòmande.
- Monte sou bò ki kòrèk la nan wout la, nan yon sèl dosye, ak nan yon liy dwat.
- Gen lòt danje lè w sèvi ak veyikil la nan zòn ki pa lakou prive.
- Si sa posib, evite monte nan mitan lannwit, lè solèy kouche, dimanch maten byen bonè ak nenpòt lòt lè nan move vizibilite.
- **SI W DWE MONTE NAN MITAN LANNWIT OSWA LÈ W PA WÈ LI:**
  - Sèvi ak yon limyè devan ak limyè dèyè ki kòrèkteman enstale.
  - Tout eta yo egzijè limyè devan yo pou monte lannwit epi limyè dèyè yo obligatwa nan kèk eta.
  - Limyè ki mache ak pil oswa limyè sekirite k ap flache yo rekòmande tou.
- **FÈ TÈT OU PI VIZIB POU OTOMOBILIS YO.**
  - **Reflektè:** Pou pwòp sekirite ou, pa monte bisiklèt la si reflektè yo mal enstale, domaje oswa manke. Asire w ke reflektè yo devan ak dèyè yo vètikal. Pa kite vizibilite reflektè yo bloke pa rad oswa lòt atik. Netwaye reflektè yo, jan sa nesèsè, avèk savon ak yon twal mouye.
  - Mete rad ki gen koulè pal oswa rad ki reflete, tankou yon vès meditatif ak bann meditatif pou bra ou ak janm ou.
  - Sèvi ak tep meditatif sou kas ou.
- **PRAN PLIS PREKOSYON NAN MOVE TAN MOUYE:**
  - Monte dousman sou sifas mouye paske kawotchou yo pral glise pi fasil.
  - Pèmèt distans frenaj ogmante nan move tan mouye.
- **EVITE DANJE POU ANPECHE PÈT KONTWÒL OSWA DOMAJ NAN WOU OU:**
  - Fè atansyon sou griyaj drenaj, kwen wout mou, gravye oswa sab, twou po oswa ornières, fèy mouye, oswa pavaj inegal.
  - Travèse ray tren yo nan yon ang dwat pou anpeche pèt kontwòl la.
  - Pa pote okenn pasaje.
  - Pa pote okenn atik oswa pa tache anyen sou bisiklèt ou ki ta ka anpeche vizyon, tandè, oswa kontwòl.
  - Pa monte ak tou de men sou gidon an.
  - Pa remoke oswa pouse pwodwi a.
  - Pa remoke anyen dèyè pwodwi a.
  - Pa modifiye pwodwi a.
  - Ranplase pati ki chire oswa ki kase imedyatman ak ekipman orijinal yo.
  - Si yon bagay pa fonksyone byen, sispann itilize.
- **PA MANYEN SISTÈM ELEKTRIK LA:** Lè w fè sa, sa ka kreye yon kout, sa ki lakòz fuse a travèse oswa lòt domaj tankou dife.
- **Risk dife:** Pa kontourne fusible. Ranplase sèlman ak gwozè orijinal ak kalite.
- Tèminal ekipman yo pa dwe kout-sirkwit.
- Pil ki pa rechargeable yo pa dwe rechaje.
- Pil yo dwe mete ak polarite ki kòrèk la.
- Batri rechargeable se sèlman pou yo chaje pa granmoun.
- Batri chajè yo itilize ak pwodwi a dwe regilyèman egzamine pou domaj nan kòd la, ploge, patiraj ak lòt pati, epi nan ka ta gen domaj sa yo, yo pa dwe itilize jiskaske domaj la te repare.
- Chanjman oswa modifikasyon nan aparèy sa a ki pa apwouve pa ekspresman pa pati ki responsab pou konfòmite a ka anile otorite itilizatè a pou opere ekipman an.
- Pa sèvi ak machin nan nan kondisyon ki pa an sekirite tankou nèt, lapli, pousyè tè ki lach, sab labou oswa gravye amann. Sa ka lakòz aksyon inatandi tankou ranvèsè ak glise. Sèvi ak machin nan nan pousyè tè ki lach, labou, sab, oswa gravye amann ka domaje elektwonik ak bwat angrenaj andedan veyikil la.
- Pa twò chaje veyikil la.
- Pa kondwi nan move tan ki cho anpil, eleman yo ka chofe. Pa kite dlo oswa lòt likid antre an kontak ak batri a oswa lòt konpozan elektrik.
- Pa fè modifikasyon nan motè a pou pèmèt li depase pouvwa pwodiksyon orijinal la ak vitès.



## Avertisman sou batri ak chajè Lityòm-Ion



Danje sekirite sa yo ka lakòz blesi grav oswa lanmò itilizatè machin nan:

- Charger batri pou itilize andedan kay la sèlman. Sèvi ak yon batri oswa yon plato lòt pase batri rechargeable apwovizyone ak plato a ka lakòz yon dife oswa eksplozyon. Sèlman sèvi ak batri rechargeable apwovizyone (oswa plon-asid oswa ityòm apwopriye ranplasman) ak plato ak machin nan.
- Sèvi ak batri a rechargeable ak plato pou nenpòt lòt pwodwi ka lakòz surchof, dife oswa eksplozyon. Pa janm sèvi ak batri rechargeable ak plato a ak yon lòt pwodwi.
- Gaz eksplozif yo kreye pandan chaje. Chaje batri a nan yon zòn ki byen vantile.
- Pa chaje batri a toupre chalè oswa materyèl ki ka pran dife.
- Tout gwo pil ityòm yo se yon risk potansyèl dife epi yo ta dwe chaje nan yon kote ki an sekirite, de preferans nan mitan yon etaj garaj.
- Pa janm chaje yon batri ityòm san sipèvizyon.
- Se sèlman yon adilt ki te li ak konprann avètisman sekirite yo ta dwe okipe, chaje oswa rechaje batri a.
- Kontak ant tèminal pozitif ak negatif yo ka lakòz dife oswa eksplozyon. Evite kontak dirèk ant tèminal yo. Ranmase batri a pa fil yo oswa plato ka lakòz domaj nan batri a epi li ka lakòz yon dife. Toujou pran batri a nan ka li oswa manch li yo.
- Batri dwe okipe pa granmoun sèlman. Likid sou batri a ka lakòz dife oswa chòk elektrik. Toujou kenbe tout likid lwen batri a epi kenbe batri a sèk.
  - Kontak oswa ekspozè a flit batri ka lakòz blesi grav. Si kontak oswa ekspozè rive imedyatman rele doktè ou. Si pwodui chimik la sou po a oswa nan je yo, lave dlo fre pou 15 minit. Si yo te vale pwodui chimik la, bay moun nan dlo oswa lèt imedyatman. Pa bay dlo oswa lèt si pasyan an ap vomi oswa si li gen yon nivo vijilan diminye. Pa pwovoke vomisman.
- Batri Posts, tèminal ak Pwodwi pou Telefòn ki gen rapò gen plon ak plon konpoze (asid), pwodui chimik yo konnen ki lakòz kansè, mal repwodiktif epi yo toksik ak korozivite. Pa janm louvri batri a.
- Manipilasyon oswa modifye sistèm sikwi elektrik la ka ka yon chòk, dife oswa eksplozyon ak pèmanan domaje sistèm nan. Fil elektrik ekspozè ak sikwi nan plato a ka lakòz chòk elektrik. Toujou kenbe lojman plato a fèm.
- Pil ki pa rechargeable yo pa dwe rechaje.
- Batri yo dwe mete ak polarite ki kòrèk la.
- Tèminal ekipman pou yo pa dwe kout-sirkwit.
- Batri yo dwe chaje sèlman pa granmoun.
- Batri chajè yo itilize ak pwodwi a dwe regilyèman egzamine pou domaj nan kòd la, ploge, patiraj ak lòt pati, epi nan ka ta gen domaj sa yo, yo pa dwe itilize jiskaske domaj la te repare.
- Tanperati chaje rekòmande: 32 °F a 112 °F (0 °C a +45 °C)
- Tanperati monte rekòmande: -5 °F a 105 °F (-20 °C a +40 °C)
- Modèl plato: DPLC084V42Y-36V fèt pa D-power

**REMAK:** Enfòmasyon sa a disponib sèlman sou bisiklèt la li menm. Chak bisiklèt gen yon Kòd Rekiperasyon ki make sou ankadremman an. Kòd rekiperasyon an ① ka jwenn sou anba a nan lojman manivèl la jan yo montre.

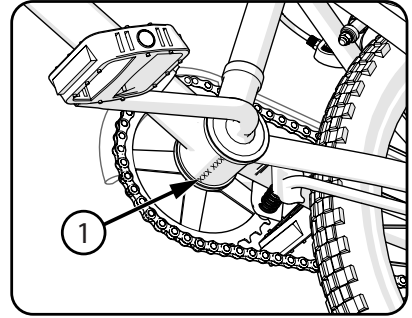

Ekri nimewo sa a anba a pou w kenbe l pou referans alavni. Si yo vòlè bisiklèt la, bay lapolis nimewo sa a ak yon deskripsyon bisiklèt la. Sa ap ede yo jwenn bisiklèt la.

**Kòd rekiperasyon:**

**Dat acha:**

**Non modèl:**

Fitting kavalye a bisiklèt la

Yon bisiklèt ke ou monte sèlman sou sifas pave, ta dwe ba ou yon distans minimòm kanpe-sou wotè ① nan 5 cm (2 pou). Yon bisiklèt ou pral monte sou sifas ki pa pave ta dwe ba ou yon distans minimòm de 7.5 cm (3 pou) nan wotè kanpe. Epi yon bisiklèt ou pral itilize sou wout la ta dwe ba ou 10 cm (4 pou) oswa plis espas.

**REMAK:** Gade seksyon Asanble pou ajisteman Syèj la.

**Ajiste wotè chèz la** pou ou ka mete talon pye a nan yon pedal ak janm pwolonje dwat **A** - e konsa pye opoze a ka rive nan tè a ak pwent pye **B**. Sa a pral bay jenou ou yon ti koube lè pedale ak boul la nan pye a.

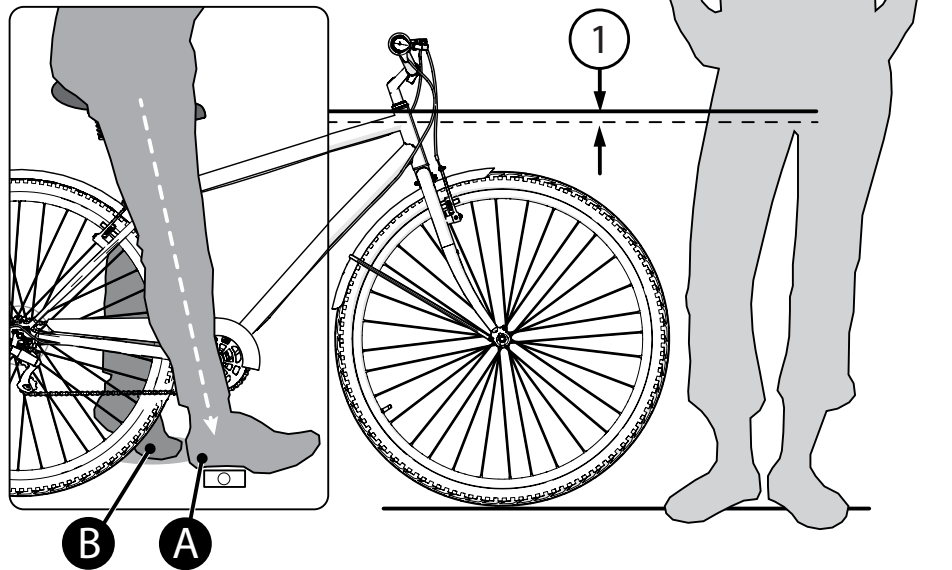

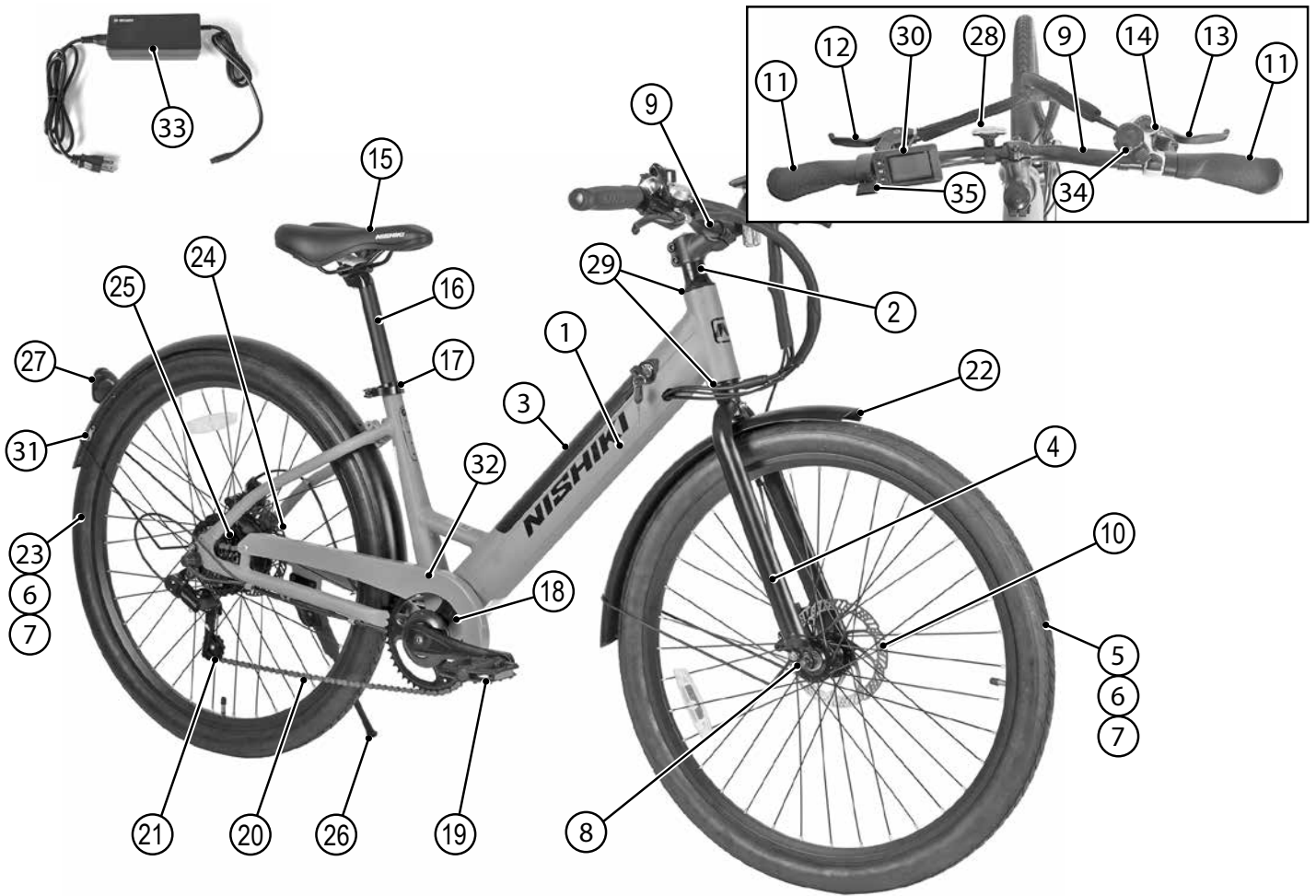

#	Deskripsyon	#	Deskripsyon
1	Ankadreman	19	Pedal (ansanm agoch ak dwa)
2	Tij	20	Chèn
3	Batri	21	Derayeur dèyè
4	Fouchèt	22	Fender devan ak pyès ki nan konpitè
5	Devan Asanble wou	23	Asanble wou dèyè motè
6	Kawotchou (2)	24	Disk fren dèyè/Etrier
7	Tib (2)	25	Mete piyon dèyè
8	Retenue wou devan ak nwa aks (2)	26	Kickstand
9	Guidon	27	Reflektè dèyè
10	Disk fren devan/Etrier	28	Reflektè devan
11	Seri priz	29	Head Set Kote yo pote
12	Levyè fren men - kite	30	LCD Kontwòl Display
13	Levyè fren men - dwa	31	Dèyè Fender ak pyès ki nan konpitè
14	Derailleur Shifter	32	Gad chèn
15	Syèj	33	Batri Charger
16	Pòs Syèj	34	Bell
17	Syèj kranpon	35	Gaz
18	Manivèl ak Spindle Set		

**REMAK:** Tanpri li epi konprann **LCD Display G51 Manyèl Itilizatè** ki vini ak pwodui sa a anvan premye woulib ou!

Manyèl Pwopriyete sa a ka fèt pou plizyè kalite pwodwi diferan.

- Gen kèk ilustrasyon ki ka varye yon ti kras ak pwodwi aktyèl la.
- Swiv enstriksyon yo nèt.
- Si pwodwi a gen nenpòt pati ki pa dekri nan manyèl sa a, gade pou separe "Enstriksyon Espesyal" ki apwovizyone ak inite a.
- Tout karakteristik, konpozan ak Pwodwi pou Telefòn yo pa enkli sou tout modèl.
- Sèvi ak paj Endèks la pou jwenn seksyon espesifik nan manyèl sa a.
- Tanpri li tout manyèl sa a anvan ou kòmanse asanble oswa antretyen.
- Si ou pa gen konfyans ak rasanble inite sa a, kontakte sèvis kliyan.

**AVÈTISMAN:** Kenbe ti pati yo lwen timoun yo pandan asanble a.

**REMAK:** Tout direksyon yo (dwat, agoch, devan, dèyè, elatriye) nan manyèl sa a se jan kavalye a wè pandan y ap chita.

- Pa jete katon an ak anbalaj jiskaske ou fini asanble pwodwi a. Sa a ka anpeche aksidantèlman jete pati nan inite a.
- Moun k ap bay swen yo dwe kenbe zouti ki enkli pou itilize alavni, magazen kote timoun nan pa ka jwenn aksè. Zouti yo pa yon jwèt.

## Enfòmasyon sou Frekans Radyo (si sa aplikab)

**AVÈTISMAN:** Chanjman oswa modifikasyon nan aparèy sa a ki pa apwouve pa ekspresman pa pati ki responsab pou konfòmite a ka anile otorite itilizatè a pou opere ekipman an.

Aparèy sa a konfòm ak Pati 15 Règ FCC yo. Operasyon an sijè a de kondisyon sa yo:

**(1)** aparèy sa a pa ka lakòz entèferans danjere, ak **(2)** aparèy sa a dwe aksepte nenpòt entèferans resevwa, enkli entèferans ki ka lakòz operasyon endezirab.

**REMAK:** Yo te teste ekipman sa a epi yo jwenn li konfòme yo ak limit pou yon aparèy dijital Klas B, dapre Pati 15 Règ FCC yo.

Limit sa yo fèt pou bay pwoteksyon rezonab kont entèferans danjere nan yon enstalasyon rezidansyèl. Ekipman sa a jenere, itilize ak ka gaye enèji frekans radyo epi, si li pa enstale ak itilize an akò ak enstriksyon yo, ka lakòz entèferans danjere nan komunikasyon radyo.

Sepandan, pa gen okenn garanti ke entèferans pa pral rive nan yon enstalasyon an patikilye. Si ekipman sa a lakòz entèferans danjere nan resepsyon radyo oswa televizyon, sa ki ka detèmine pa fèmen ekipman an epi limen, itilizatè a ankouraje pou eseye korije entèferans lan pa youn oswa plis nan mezi sa yo:

- Reoryantasyon oswa deplase antèn k ap resevwa a.
- Ogmante separasyon ki genyen ant ekipman ak resepte a.
- Konekte ekipman an nan yon priz sou yon sikwi diferan de sa a ki resepte a konekte.
- Konsilte konsesyonè a oswa yon teknisyen radyo/televizyon ki gen eksperyans pou èd.

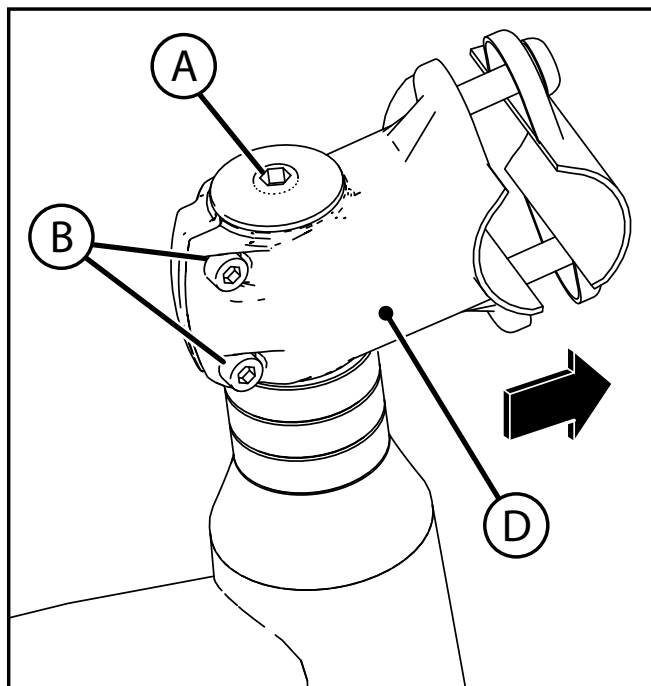
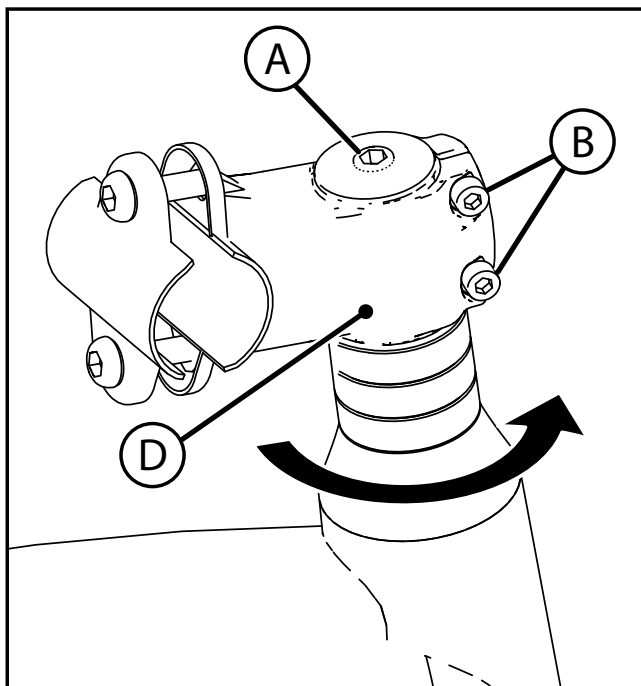

**POZISYON STEM:**

1. W hile sipòte Fork (C), dekole Cap Bolt (A) ak Tij Boulon (B) (pa retire boulon), vire tij 180°.
2. Asire w ke Fork (C) ap montre **AVANSE**.
3. Aliman tij (D) ak Fork la (C) epi sere boulon Cap Bolt (A) **PREMYE** ak Tij Boulon (B) **DEZYÈM** byen.

**AVÈTISMAN:**

- Asire boulon (A) epi (B) yo sere byen sere pou gidon pa pral glise epi lakòz domaj oswa pèt kontwòl bisiklèt la ki lakòz blesi.
- Pa twò sere boulon tij la (A). Trè sere boulon tij la ka domaje sistèm volan an epi lakòz pèt kontwòl.

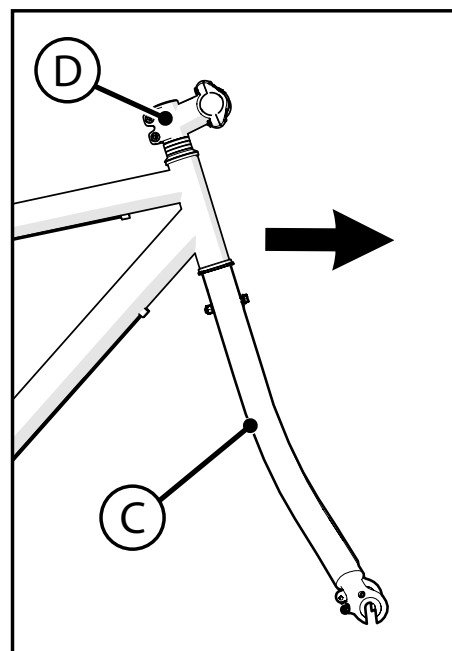

**AVÈTISMAN:**

- Fè **PA** sèvi ak nwa aks (G) san sertir yo tache wou devan an.
- Si w pa obeyi etap sa yo, ka pèmèt wou devan an dekole pandan w ap monte. Sa ka lakòz blezi nan kavalye a oswa nan lòt moun.

**REMAK:** Si nenpòt pyès ki nan konpitè deja tache, retire epi mete sou kote.

**MOUNTING FENDER:**

1. Mete Fender (A) moute nan Fork jan yo montre.
2. Enstale Mounting Bolt ak machin pou lave (C) atravè Fork ak Fender Tabs (B).
3. Enstale machin pou lave ak nwa (D) byen.

**WOU MONTE:**

4. Mete volan an nan Fork devan an (B) asire w ke fren an disk (E) adapte moute nan étrier fren disk la (F).
5. Enstale Wheel Retainers (H), asire w ke onglet Wheel Retainer yo nan twou tab fouchèt yo jan yo montre.
6. Enstale nwa aks (G) ak sifas krante fè fas a **IN** ak rondelles (I) si yo enkli.
7. Avèk volan an nan sant fouchèt la, sere tou de nwa aks yo byen. Asire wou vire san yo pa kontakte fouchèt oswa defans.

**REMAK:** Si wou fwote fender apre asanble a, dekole nwa Fender (D) epi ajiste jan sa nesèsè.

**MOUNT FENDER BRACES:**

Deplase Fender Atach pou twou ki pi ba yo aliye (J) epi enstale yon boulon sou chak atèl byen.

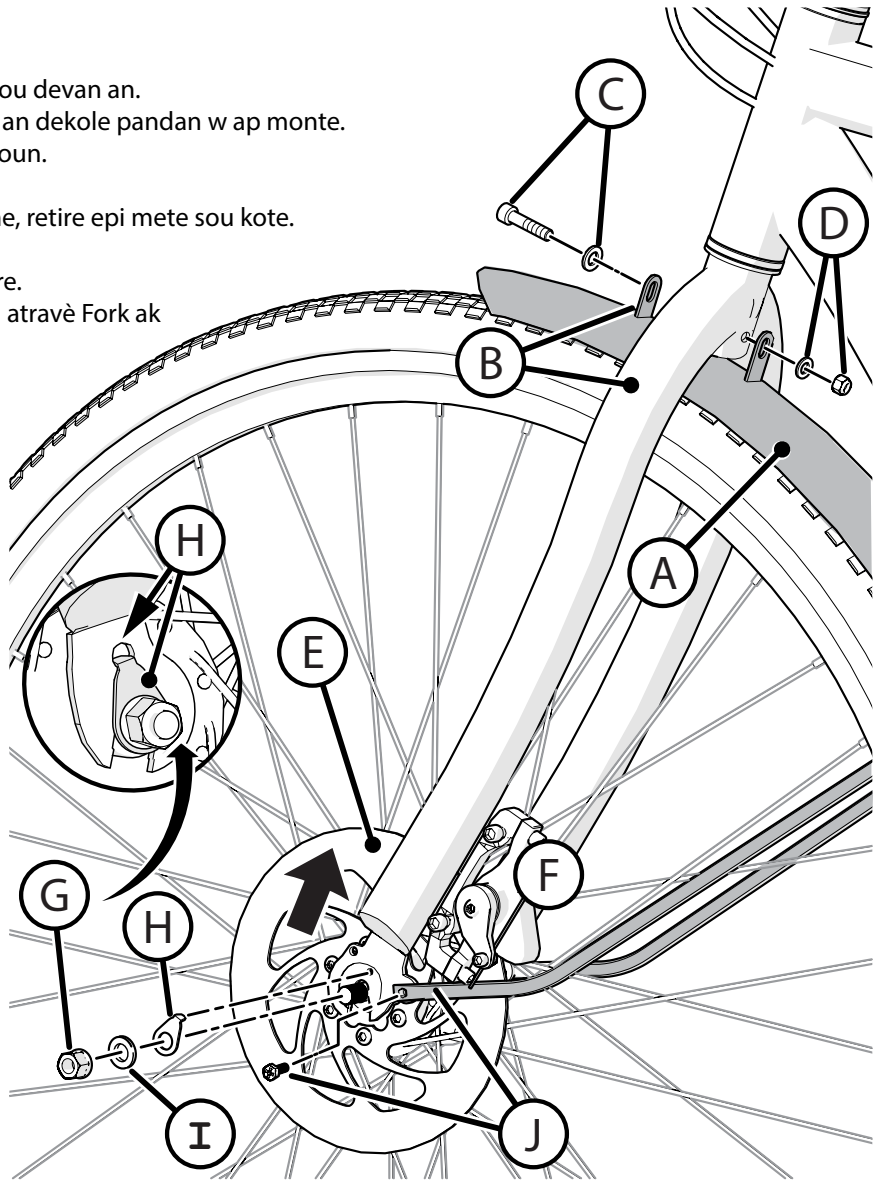

**GONFLE TOUT KAWOTCHOU ANVAN OU MONTE!**

- Sèvi ak yon men oswa yon ponp pye pou gonfle kawotchou yo.
- Estasyon sèvis **mèt-reglemante** kawotchou lè yo akseptab tou.
- Presyon maksimòm enflasyon an montre sou flan kawotchou a.

Anvan ou ajoute lè nan nenpòt kawotchou, asire w ke kwen an nan kawotchou a (chaplèt la) se menm distans ak Rim la, tout alantou Rim la, sou tou de bò kawotchou a. Si kawotchou a pa parèt byen chita, lage lè nan tib enteryè a jiskaske ou ka pouse chaplèt kawotchou a nan bòdi a kote li nesèsè. Ajoute lè tou dousman epi sispann souvan pou tcheke chèz kawotchou a ak presyon an, jiskaske ou rive nan presyon enflasyon ki kòrèk la.

**DE TIJ BOULON:**

1. Retire kranpon gidon an ak boulon (A) soti nan tij.
2. Mete Guidon (B) nan tij epi enstale kranpon gidon ak boulon (A).
3. Mete Guidon (B) nan yon pozisyon monte konfòtab.
4. Sere boulon Clamp Guidon (A) byen.

**AVÈTISMAN:** Si kranpon gidon an pa sere ase, gidon an ka glise nan tij la. Sa ka lakòz domaj nan gidon an oswa tij, epi li ka lakòz pèt kontwòl.

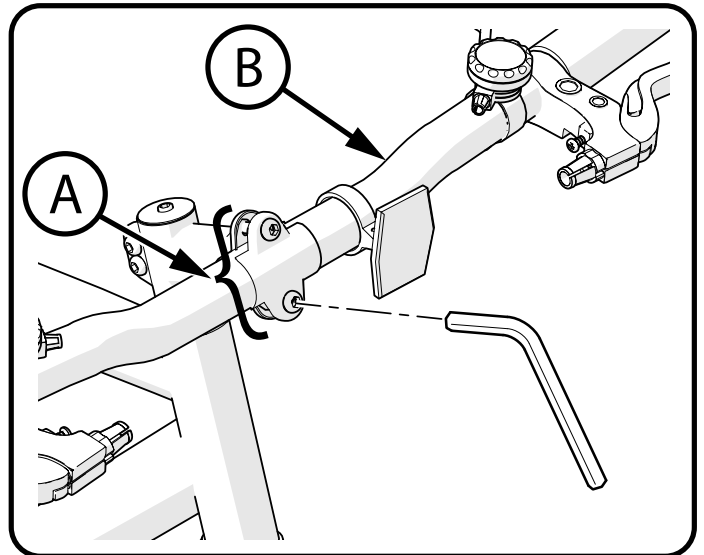

Enstalasyon gidon - aliyman volan

**Tcheke aliyman gidon ak volan:**

- Aliman tij la (A) ak wou devan an epi sere boulon Tij yo (B) byen.
- Si sa nesèsè, re-ajiste Guidon.

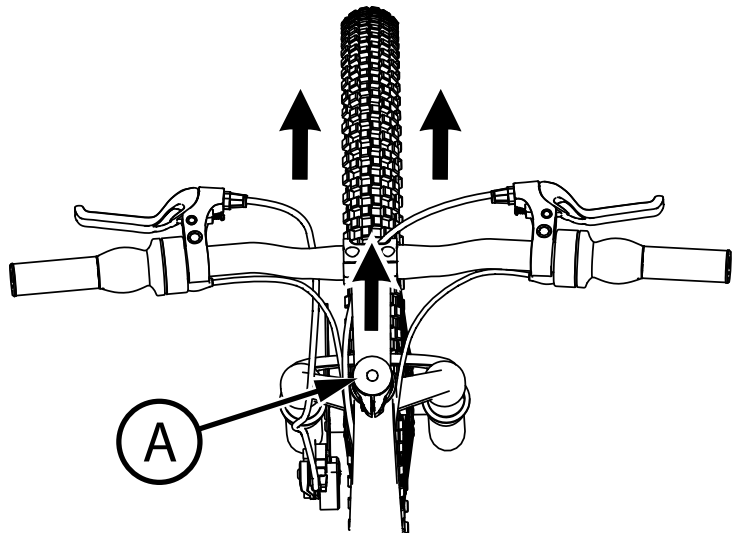
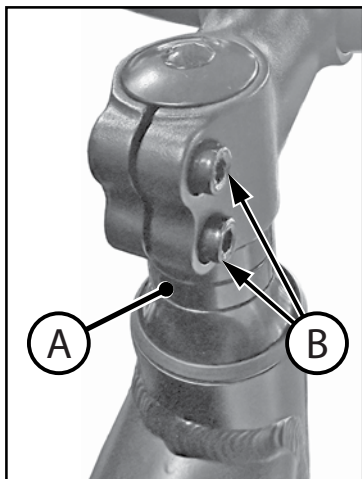

### POU TESTE SERE TIJ LA:

- Cheval wou devan an ant janm ou.
- Eseye vire wou devan an pa vire gidon an ①.
- Si gidon an ak tij la vire san yo pa vire wou devan an, reyaliye tij la ak volan an epi sere boulon tij la (yo) pi sere pase anvan (apeprè 1/2 revolisyon sèlman nan yon moman) jiskaske gidon an ak tij la pa vire san yo pa vire. wou devan an.

### POU TESTE SERE NAN KRANPON GIDON AN:

- Kenbe bisiklèt la estasyonè epi eseye deplase pwent yo nan gidon an monte ak desann ②.

**⚠ ATANSYON:** Pa depase 100 lbs (45 kg) fòs anba.

- Si gidon an deplase, dekole boulon (yo) kranpon gidon an.
- Mete gidon an nan pozisyon ki kòrèk la epi sere boulon (yo) kranpon gidon an pi sere pase anvan.
- Si kranpon gidon an gen plis pase yon boulon, sere boulon yo egalman.
- Fè tès sa a ankò, jiskaske gidon an pa deplase nan kranpon gidon an.

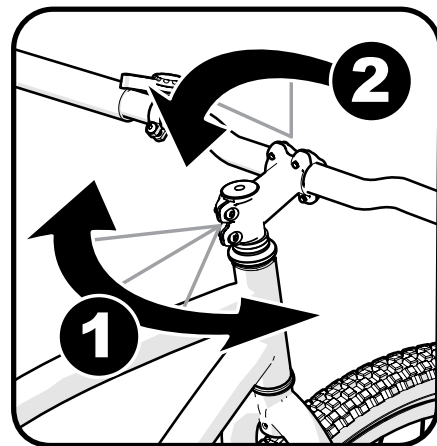

## Gad derayeur ak atèl pou defans dèyè (si genyen)

1. Retire vis ① si enstale nan Frame ②.
2. Enstale gad derayeur dèyè ③ ak de vis ① jan yo montre.
3. Tache toulède bò atèl pou defans dèyè ③ ak Vis ①.
4. Asire w ke Gad la ③ pa kontakte Derailleur la ④ lè w ap chanje angrenaj.
5. Sere boulon vis ① byen.

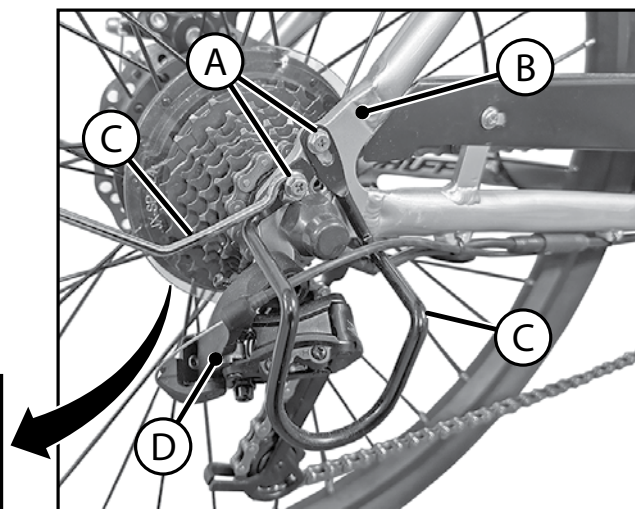
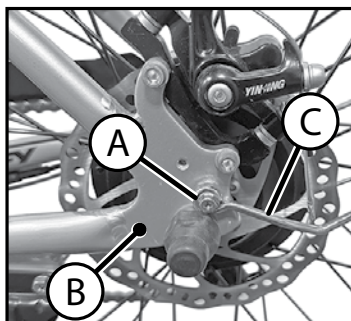

**AVÈTISMAN:** Pou anpeche chèz la dekole ak posib pèt kontwòl, "MIN-IN" (ensèsyon minimòm) make (A) sou pòs chèz la dwe ANBA A tèt tib chèz la (B).

**ETAP 1 - METE POST SYÈJ NAN TIB SYÈJ:**

- Si sa nesèsè, dekole vis kranpon pòs chèz la (D) oswa louveri levye lage rapid la (E).
- Montre chèz la devan epi mete poto chèz la (C) nan tib chèz la (B) ak "MIN-IN" make ANBA tèt tib chèz la jan yo montre.

**ETAP 2 - BOULON CHÈZ KRANPON:** (divès kalite modèl)

- Avèk pòs chèz (C) mete dapre ETAP 1 - Sere boulon vis (D) byen pou chèz sipòte kavalye a san yo pa deplase.

**ETAP 3 - LEVI RAPID:** (divès kalite modèl)

**ATANSYON:** Opere levye lage rapid la pa MEN SÈLMAN - PA SÈVI AK ZOUTI .

1. Jan sa nesèsè, louveri epi fèmen levye lage rapid la (E) ak yon sèl men epi sere boulon oswa dekole nwa ajisteman an (G) alamen, pou ou premye santi rezistans nan levye lage rapid la lè li nan "LOUVRI" pozisyon 1.
2. Pouse levye degaje rapid la nan "FÈMEN" pozisyon 2 - Li pral pran fòs fò kranpon byen pou ke Levye a degaje rapid kouche kont kranpon nan pòs chèz (F).

**AVÈTISMAN:** Ou dwe sèvi ak gwo fòs pou deplase levye degaje rapid la an sekirite nan "FÈMEN" pozisyon 2. Sa a asire ke chèz la pa deplase pandan operasyon nòmal.

**REMAK:** (I) Koupl Sigjere 20-22NM - Verifye chèz pa deplase pandan w ap monte.

**REFLEKTÈ:** (jan ekipe)

Pozisyon reflektè pòs chèz (si genyen) (H) kidonk li lonje dwat bak. Sere boulon vis kranpon.

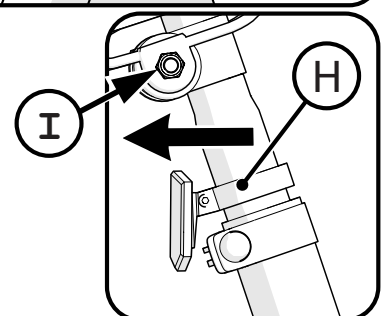
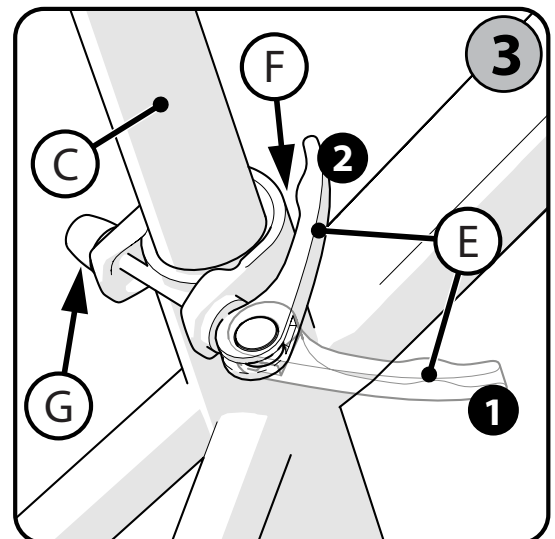
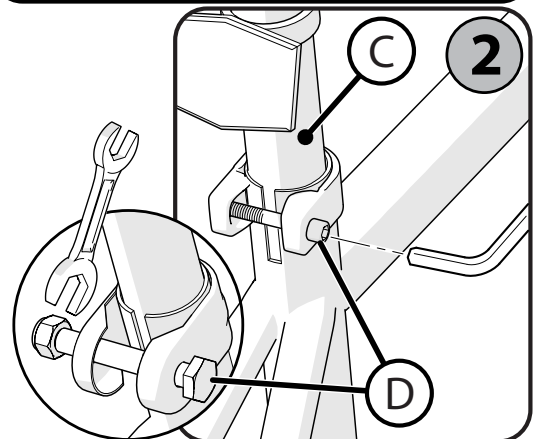
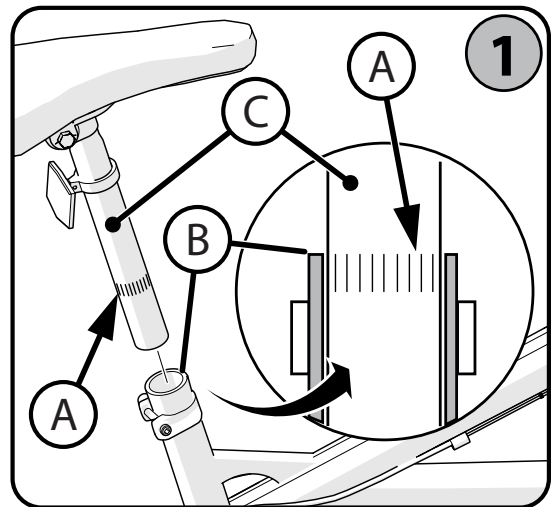

**YON SÈL KRANPON BOULON:**

1. Dekole boulon kranpon an (A) ase pou pèmèt nenpòt dente (B) sou mekanis nan dekolè anvan chanje ang sele a.
2. Avèk krantasyon konplètman re-angaje ak sele nan yon pozisyon monte konfòtab, sere boulon boulon an kranpon. (A) byen asire sele a pa pral dekolè.

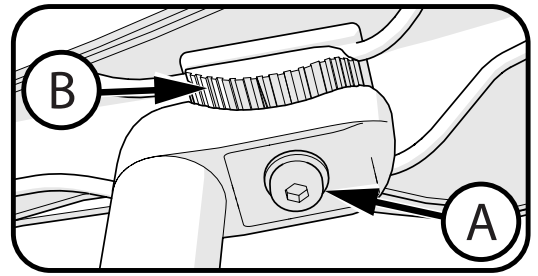

**AVÈTISMAN:** Serrations sou sifas kwazman nan kranpon an ka mete ak itilizasyon ak ajisteman. Tcheke ke kranpon an sere epi an sekirite anvan chak woulib.

**DOUB KRANPON:**

3. Dekole boulon/nwa kranpon (C) jan sa nesèsè epi ajiste chèz nan yon pozisyon monte konfòtab.
4. Avèk kranpon konplètman sou pòs chèz jan yo montre, sere boulon / nwa (C) an sekirite pou chèz la pa deplase lè w ap itilize.

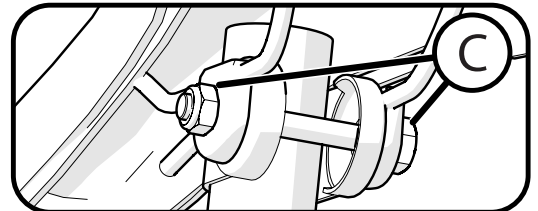

**Tès kranpon chèz ak pòs kranpon sere**

**Pou teste sere kranpon chèz la ak kranpon pòs la:**

- Eseye vire chèz la kòt a kòt epi deplase devan chèz la monte ak desann.

**Si chèz la deplase nan kranpon chèz la:**

- Dekole nwa kranpon Syèj la.
- Mete chèz la nan pozisyon ki kòrèk la epi sere boulon kranpon chèz la pi sere pase anvan.
- Fè tès sa a ankò, jiskaske chèz la pa deplase nan kranpon chèz la.

**Si pòs chèz la deplase nan kranpon tib chèz la:**

- Dekole levye kranpon chèz la.
- Mete pòs chèz la nan pozisyon ki kòrèk la epi sere boulon nwa a kranpon chèz la pi sere pase anvan.

**Si sa nesèsè, sere boulon oswa dekolè nwa men pou degaje rapid la byen sere.**

- Fè tès sa a ankò, jiskaske pòs chèz la pa deplase nan kranpon tib chèz la.

**⚠ ATANSYON:** Gen yon DWA pedal make **R** ak yon KITE pedal make **L**.

**REMAK :** Yon kle Pedal pi pito pou tache Pedal. Yon fen ouvè mens Ou ka itilize kle tou.

- Pedal la make **R** gen fil adwat. Sere li nan yon **direksyon goch**.
- Pedal la make **L** gen fil gòch. Sere li nan yon **direksyon envers (senvers goch)**.
- Vire pedal dwat la make **R** nan bò dwat bra manivèl la, ak pedal gòch la make **L** nan bò gòch bra manivèl la.

**Sere pedal yo:**

- Asire w ke fil yo nan chak pedal yo konplètman nan bra manivèl la.

**⚠ AVÈTISMAN:** Asire ke pedal yo an sekirite nan bra manivèl pou yo pa dekole. Tanzantan tcheke sere.

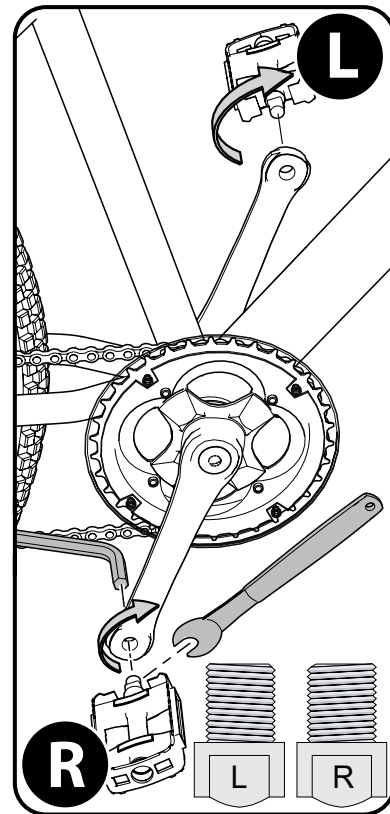

**RETIRE BATRI 1:**

1. Vire kle (A) totalman **dwa** jiskaske tèt batri a lach.
2. Rale tèt batri a soti nan ouvèti a epi leve soti nan plato batri a.



**ENSTALE BATRI 2:**

1. Mete anba batri a nan ouvèti plato batri a.
2. Panse batri nan plato batri - Pouse fulling nan pozisyon jiskaske batri **menen** fèmen nan pozisyon. Gen kèk fòs ap bezwen.
3. Vire kle (A) totalman **kite** pou fèmen.
4. Dousman rale batri a pou asire w ke li pa vin pèdi.

**BOUTON POUVWA:**

- Lè w ap peze bouton pouvwa a (B) endikatè pral limen pa 3 koulè diferan wouj / vèt / ble nan diferan kapasite batri.
- Sèvi ak LCD Display pou tcheke kapasite batri a.
- Pa gen limyè sou lè chaje.

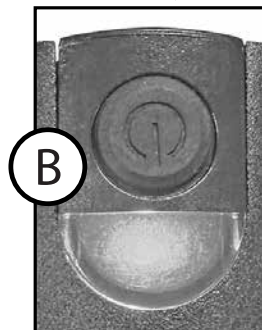

**REMAK:** Tanpri li epi konprann **Montre Manyèl Itilizatè G51** ki vini ak pwodui sa a.

**User Manual LCD Display G51**



**1. Exterior Parameters**  
 Casing Material: ABS  
 Display Material: High Hardness Acrylic (the same hardness value as tempered glass).

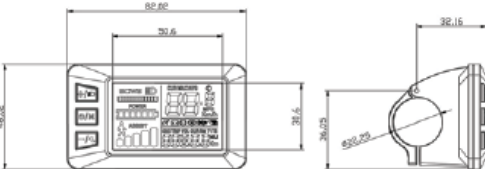

**2. Operating Voltage and Connections**

a. Operating Voltage: DC24V / 36V Compatible, 36V48V Compatible (set by the control panel). Other operating voltage can be customized.

b. Connections: Standard Connector Type



Controller Connector
Display Output Connector
Coupling Input Connector

**Kontwòl gaz pou**



**REMAK:**  
 Throttle pral angaje lè e-bisiklèt rive nan yon vitès minimòm de 1-3 kilomèt alè.



**Modèl ki ekiye ak gwo pou gaz:**

- Peze desann pou ogmante vitès.
- Kenbe kenbe vitès aktyèl la.
- Lage pou diminye vitès.

## AVÈTISMAN:

- Toujou monte ak yon distans ki san danje ant ou menm ak lòt machin oswa objè pou bay tèt ou ase espas pou w kanpe.
- Gade pi devan epi ajiste vitès ou davans pou evite frenaj difisil.
- Bisiklèt diferan gen diferan sistèm fren ak diferan nivo pouvwa fren. Ou dwe konsyan de pouvwa frenaj bisiklèt ou a epi pa monte pi lwen pase li.
- Mouye, debri, oswa pave inegal pral afekte fason bisiklèt ou a reyaji nan frenaj. Pran plis prekosyon lè w frene anba kondisyon wout ki pa ideyal yo. Pèmèt plis tan ak distans pou kanpe.

## FREN MEN:

Opere fren men an jan sa a:

**REMAK:** Anvan monte, asire w ke ou konnen ki levye fren kontwole ki fren (devan oswa dèyè). Si ou gen de fren men, aplike tou de fren an menm tan.

- Fren devan an bay plis kanpe pouvwa pase dèyè a, kidonk pa sèvi ak li twò fòs oswa twò sbitman. Piti piti ajoute presyon nan tou de levye fren yo jiskaske ou ralanti nan vitès la vle oswa sispann.
- Si ou dwe sispann byen vit, chanje pwa ou tounen pandan w ap aplike fren yo pou kenbe wou dèyè a sou tè a.

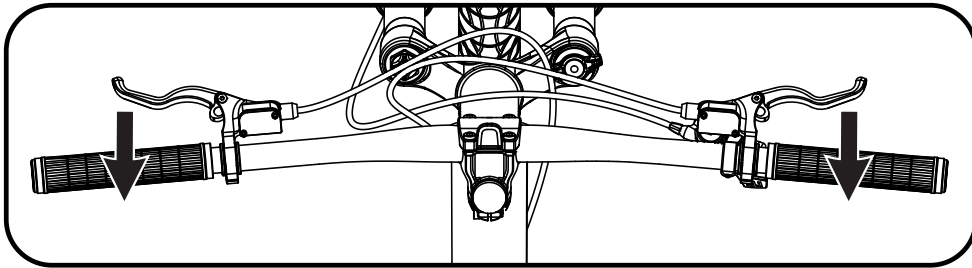

## AVÈTISMAN:

- Fòs fren aplike sou wou devan an toudenkou oswa twò konplètman ka leve wou dèyè a tè a oswa lakòz wou devan an glise soti anba ou. Sa a pral diminye kontwòl ou ak lakòz ou tonbe.

**Pati nan sistèm chanjman an: (fig A)**

- Levye Shift men dwat la (A) opere Derailleur dèyè a (B).
- Mete piyon dèyè (C).

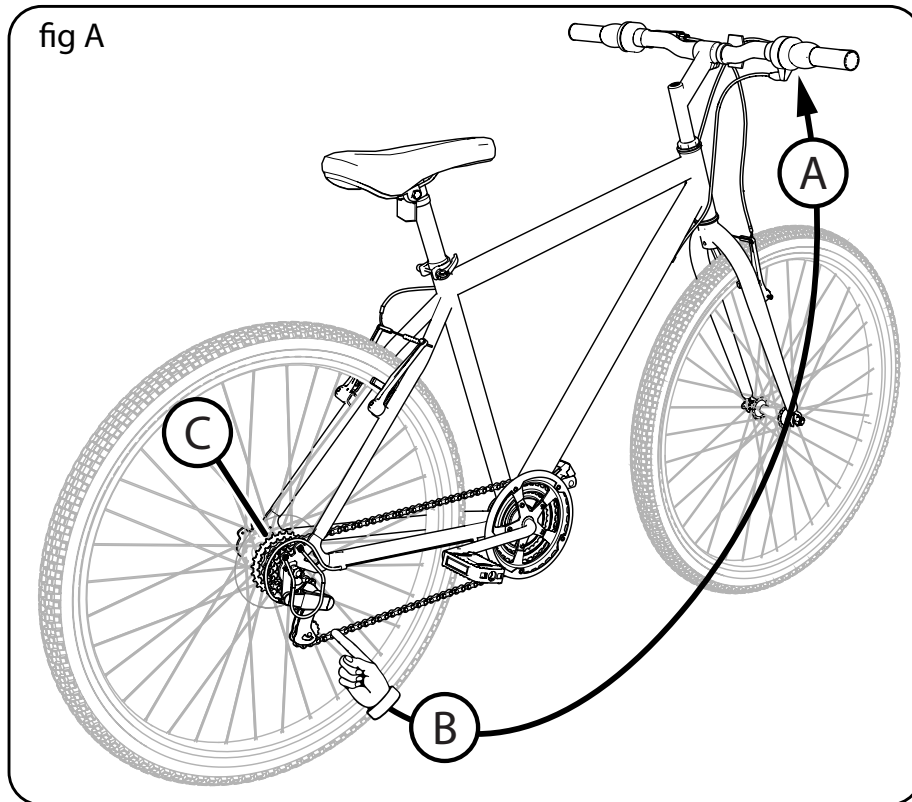
**AVÈTISMAN:**

- Pa janm deplase yon derayeur sou pi gwo oswa pi piti a si derayeur a pa deplase san pwoblèm. Derailleur a ka soti nan ajisteman ak chèn lan ka bloke, sa ki lakòz pèt kontwòl ak blesi.
- Pa janm deplase shifter la pandan w ap pedale bak, ni pedale bak imedyatman apre w fin deplase shifter la. Sa a ka bloke chèn nan epi lakòz domaj nan bisiklèt la ak / oswa pèt kontwòl ak blesi.

kontinye &gt;&gt;

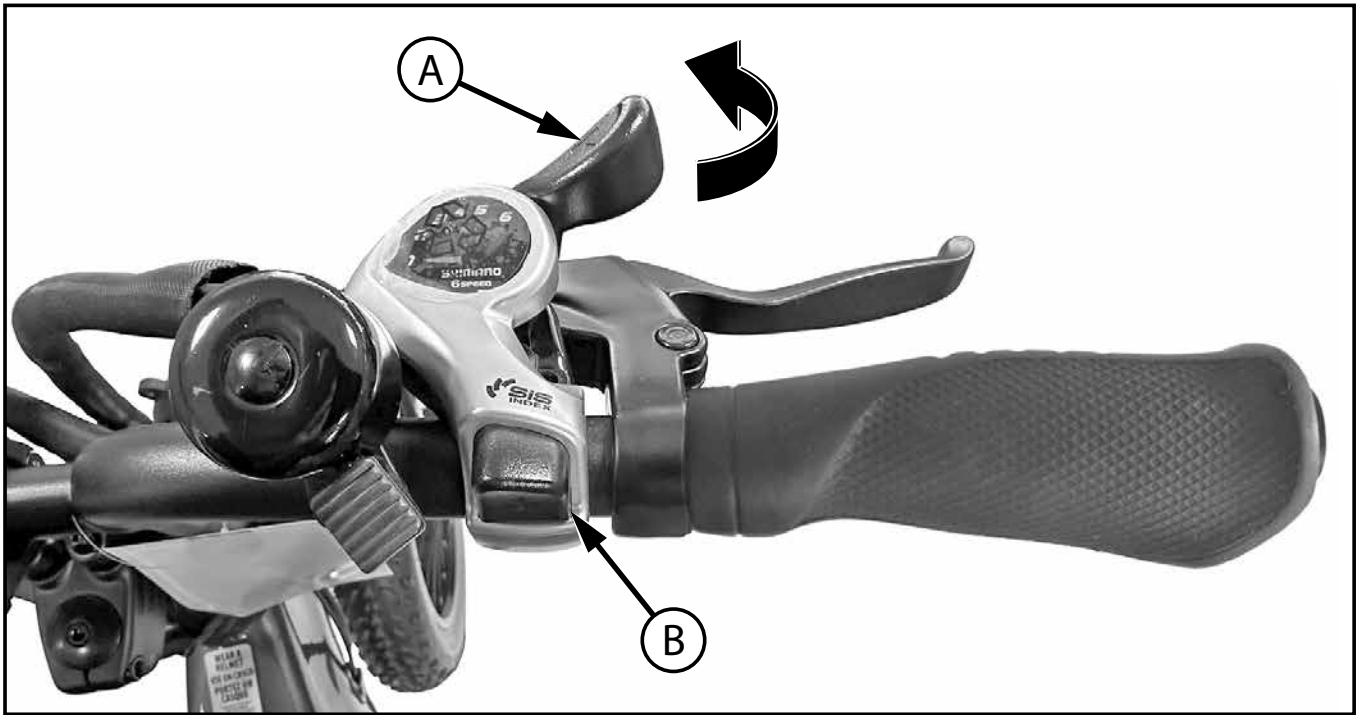

#### OPERE SISTÈM CHANJMAN AN JAN SA A:

##### KONTWÒL CHANJMAN:

1. Kavalye a deplase levye chanjman dwat la (A) pou pi devan nan yon pozisyon endèks pou chanje chèn lan sou piyon dèyè a nan yon Kovèti pou pi ba.
2. T chanjman li fini w hen levye chanjman dwat la (A) deplase nan chak pozisyon ak yon son "klik".
3. Peze **NAN** bouton Shift dwat la (B) pral ogmante pozisyon endèks ak chanjman chèn lan sou piyon dèyè a nan yon Kovèti pou ki pi wo.
4. Chak kontwòl chanjman rale yon fil kab ki tache ak derailleur la.
5. Dérailleur a deplase ak gide chèn nan soti nan yon piyon nan yon lòt.
6. Si gen kèk bri chèn apre chanjman an, deplase levye levye dwat la yon ti kantite pou "taye" derayeur dèyè a.

kontinye >>



**ATANSYON:** Pa fòse levye chanjman an. Chanjman sèlman lè pedale pi devan epi san fòs fò. Pa fè bak. Backpedaling ka lakòz chèn nan soti piyon yo. Backpedaling ak chanjman pandan w pa pedale ka domaje piyon yo epi detire fil kab la.

Pa gen okenn “kovèti pou kòrèk” pou monte bisiklèt la. “Kovèti pou kòrèk la” se youn nan ki konfòtab pou ou.

Pou chwazi yon Kovèti pou pandan w ap monte (modèl sa a gen yon sèl Front Sprocket **(A)**) (**figi B**).

1. Pandan w ap pedale, deplase chèn lan sou diferan piyon dèyè.
2. Ou pral santi yon diferans nan ritm lan ak fasilite nan pedale.
3. Chanje chèn nan angrenaj la ki pèmèt ou pedale nan yon ritm ak efò ki konfòtab pou ou.
4. Lè w ap monte monte oswa kont van an, ou ka vle chanje chèn lan sou yon piyon dèyè pi gwo **(B)**.

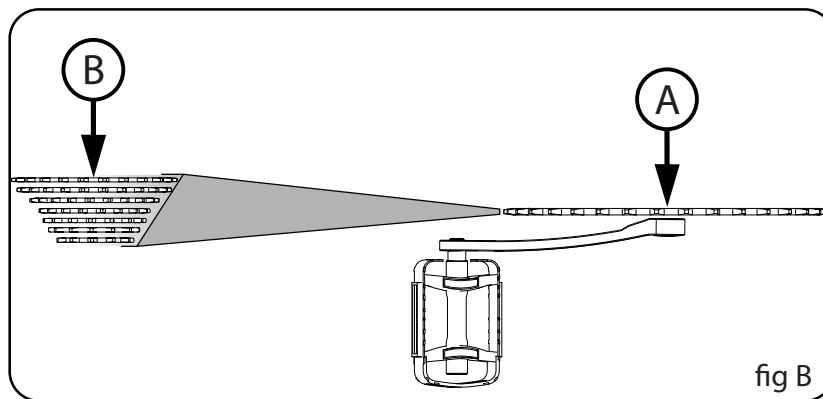

**REMAK:** Sa yo se enstriksyon jeneral. Tanpri, al gade nan dokiman manifakti eleman pou enstriksyon espesifik pwodwi yo.

Dérailleur dèyè a gen de vis ajisteman. Vis ajisteman “ba” a, pafwa make **L**, limite ki jan lwen derayeur dèyè a ak chèn ka deplase nan direksyon wou an. “Segondè” ajiste vis la, pafwa make **H**, limite ki jan lwen derayeur dèyè a ak chèn ka deplase lwen volan an.

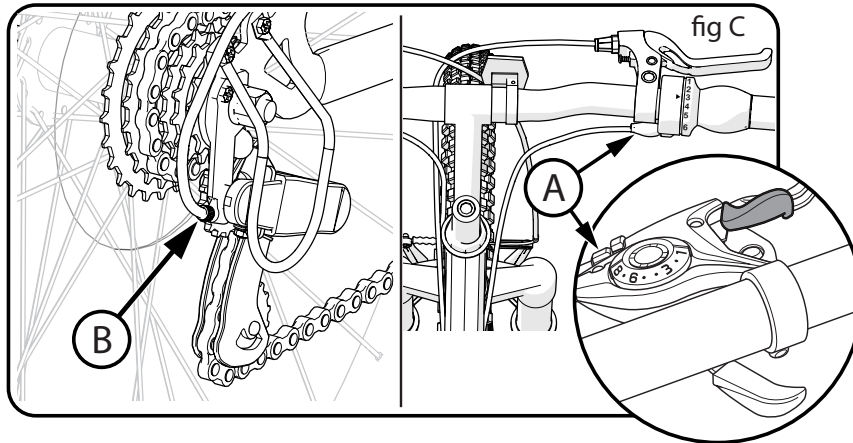

**Mete vis ajisteman “segondè” nan pozisyon ki kòrèk la jan sa a (fig D):**

- Chanje chèn lan sou pi piti piyon dèyè a. Dekole nwa **C** nan kranpon kab la.
- Vire levye Ajiste barik la **A** ak Ajisteman Derayeur dèyè **B** tout wout la nan ( **fig C** ).
- Vire “segondè” ajiste vis la **G** Se konsa, Jockey Roller la **D** se nan liy ak kwen an deyò nan pi piti piyon dèyè a **E** ( **fig D** ).
- Retire kanson an nan fil kab la epi sere boulon nwa a nan kranpon kab la.

**Mete Vis ajisteman “ba” a nan pozisyon ki kòrèk la jan sa a (fig D):**

- Chanje chèn lan sou pi gwo piyon dèyè a **F**.
- Dekole nwa nan kranpon kab la.
- Vire “ba” ajiste vis la **H** Se konsa, Jockey Roller la se egzaktman anba pi gwo piyon dèyè a.
- Sere boulon nwa a nan kranpon kab la.

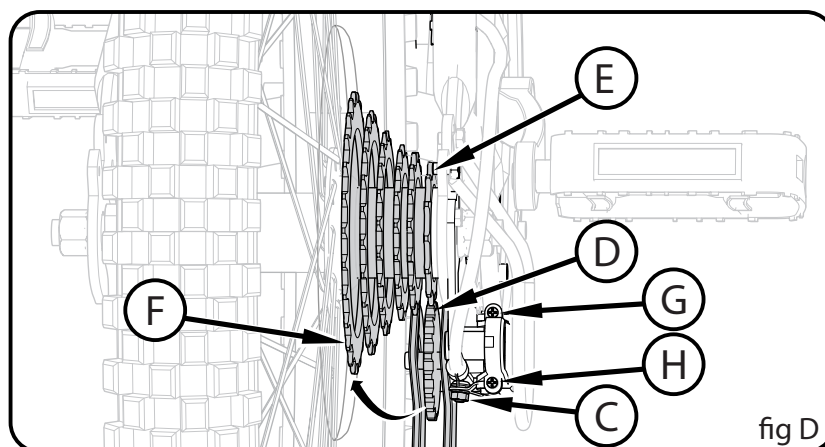

kontinye >>

**Ajiste Sistèm Chanjman Endèks la (fig E):**

- Chanje chèn lan sou pi piti piyon dèyè a.
- San yo pa vire manivèl la, vire kontwòl la chanjman dwa (A) yon sèl "klike" dèyè.
- Dousman vire manivèl la pi devan.
- Chèn nan ta dwe deplase soti nan pi piti piyon dèyè a nan pwochen pi gwo piyon dèyè a.
- Vire barik la ajisteman (B) SOTI jan sa nesèsè pou chèn lan deplase egzakteman sou dezyèm piyon dèyè a epi li pa fwote, sote oswa retade.

Lè ajiste byen, sistèm chanjman an ap fonksyone san pwoblèm san yo pa fwote chèn.

**Nòt:** Si w gen pwoblèm, pran bisiklèt la nan yon boutik bisiklèt.

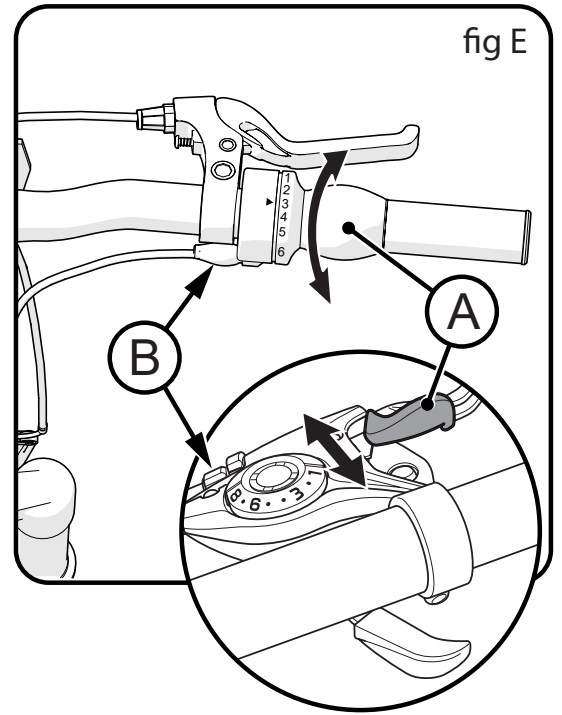

**REMAK:** Sa yo se enstriksyon jeneral. Tanpri, al gade nan dokiman manifakti eleman pou enstriksyon espesifik pwodwi yo.

## AVÈTISMAN:

- Yo ta dwe tcheke veyikil la pou domaj, pati ki manke oswa ki mal chire anvan chak itilizasyon. Si nenpòt pati nan pwodwi a pa fonksyone byen - sispann itilize.
- Menm jan ak tout eleman mekanik, bisiklèt la sibi mete ak gwo estrès. Diferan materyèl ak konpozan ta ka reyaji nan mete oswa fatig estrès nan diferan fason. Si yo te depase lavi konsepsyon yon eleman, li ka toudenkou echwe, petèt sa ki lakòz blesi nan kavalye a. Nenpòt fòm krak, reyur, oswa chanjman nan kolan nan zòn ki trè ensiste endike ke lavi sa a ki nan eleman yo te rive jwenn epi yo ta dwe ranplase.
- Enspekte pwodwi a souvan. Si w pa enspekte pwodwi a epi si w pa fè reparasyon oswa ajisteman, jan sa nesèsè, sa ka lakòz kavalye a blese oswa lòt moun. Asire w ke tout pati yo byen reyini ak ajiste jan sa ekri nan manyèl sa a ak nenpòt "Enstriksyon Espesyal".
- Imedyatman ranplase nenpòt pati ki domaje, ki manke oswa ki mal chire ak ekipman orijinal yo.
- Evite mete rad ki lach ak atik lè w ap monte oswa lè w ap fè antretyen pou diminye risk pou w pran pyèj ki ka lakòz yon aksidan.
- Kenbe pwodwi a pwòp epi san pousyè tè, ak dlo. Sa a pral pwolonje lavi itil nan pwodwi a.
- Jant wou sal oswa gra ka rann fren ou yo pa efikas. Pou evite blesi, netwaye souvan, lè l sèvi avèk yon ranyon pwòp oswa lave ak dlo savon, rense epi sèk nan lè. Pa netwaye yo ak materyèl lwil oswa gra.
- Tanperati wo, itilizasyon entansif, ak domaj enpak yo ka envizib pou itilizatè a epi lakòz kavalye blese. Si w sispèk domaj oswa mete depase nan wou yo, ankadreman, fouchèt, jwenti sispansyon (si genyen), oswa konpozan konpoze (si genyen), chèche sèvis nan magazen bisiklèt pou reparasyon.
- Asire w ke tout fixation yo byen sere jan sa ekri nan manyèl sa a ak nenpòt "Enstriksyon Espesyal". Pati ki pa sere ase yo ka pèdi oswa fonksyone mal. Pati ki twò sere ka domaje. Asire w ke nenpòt Fastener ranplasman yo gwo ak kalite kòrèk.
- Nwa pwòp tèt ou-bloke ak lòt Fastener pwòp tèt ou-bloke ka pèdi efikasite yo lè yo re-tilize.
- Tcheke sere wou yo.
- **Toujou retire batri a** lè w ap ranplase yon eleman oswa lè w ap fè antretyen.
- Tcheke detanzantan fil elektrik e-Bike w la ak kondisyon motè ak aliye.
- Toujou sere e-Bike ou andedan kay la. Bisiklèt kite deyò nan move tan ka deteryore trè vit. Ekspozisyon pwolonje a reyon UV, lapli, ak eleman deyò ka domaje materyèl patiraj yo.
- Sere e-Bike ou a nan yon anviwònman pwòp sèk. Pa kouvri ak plastik ki pral kenbe imidite andedan ak afekte sistèm elektrik bisiklèt ou a.
- Sere batri ou andedan kay la pandan tan frèt pou optimize pèfòmans batri a.

**NETWAYAJ:** Pa plonje inite kondwi a nan dlo oswa lave ak yon kawotchou presyon. Kenbe tout konpozan pwòp, espesyalman pwen kontak pake batri yo. Netwaye ak anpil atansyon ak twal mou, mouye ak sèlman savon ak dlo.

**DEPO:** Toujou sere pake batri a nan yon kote ki fre sèk. Kenbe li lwen sous chalè, tankou recho ak aparèy chofaj. Pandan peryòd depo pwolonje, pake batri yo ta dwe chaje omwen yon fwa chak 6 mwa nan yon minimòm de 50% oswa chak 3 mwa nan 40%. Pa chaje pi wo pase 60% lè estoke.

**REMAK:** Fè yon boutik sèvis bisiklèt fè nenpòt reparasyon oswa ajisteman pou ou pa gen zouti ki kòrèk oswa si enstriksyon ki nan manyèl sa a oswa nenpòt "Enstriksyon Espesyal" pa ase pou ou.

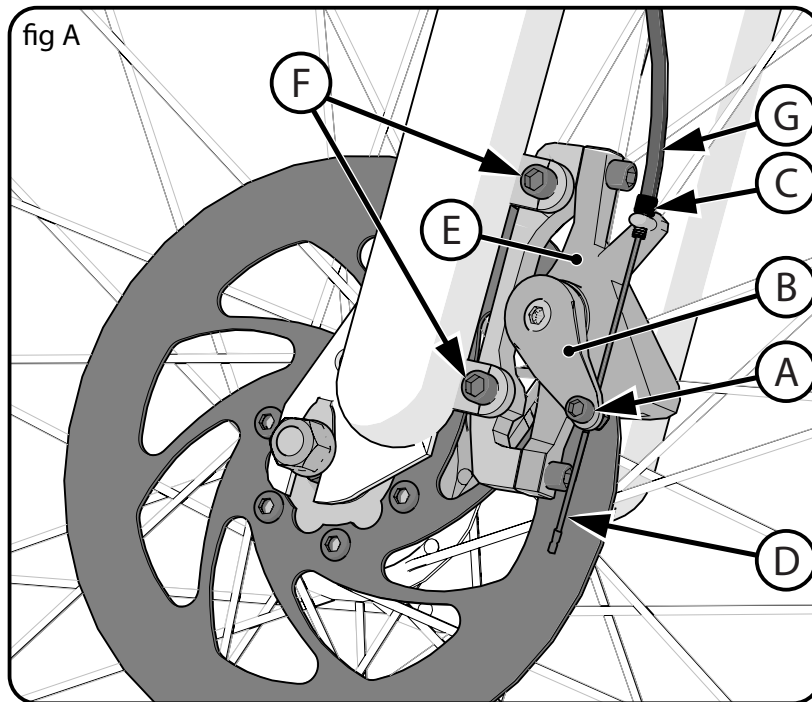
**AJISTEMAN FREN (gade fig-A):**

1. Dekole boulon kranpon kab la (A).
2. Pouse bra fren an (B) nan direksyon Barik Ajisteman an (C) (sa a aplike fren an).
3. Pandan w kenbe bra fren an, rale kanson an soti nan fen kab la (D) (atravè Cable Clamp la) epi sere boulon Cable Clamp Bolt la (A).

**AVÈTISMAN:** Pa twò sere kranpon kab la. Si w twò sere kranpon kab la ka koupe kab la epi li ka blese kavalye a oswa lòt moun.

4. Rale epi lage levye fren an plizyè fwa pou mete kab fren an.
5. Vire wou an. Li ta dwe vire lib. Si Disk la pa ka vire lib nan kalib la, kab la ta ka twò sere. Dekole boulon klanp kab la epi pèmèt bra fren an deplase lwen barik ajisteman an – repete etap 1 jiska 4 jiskaske wou a vire lib.

**REMAK:** Yo rekòmande yon espas inisyal 0.3mm (0.01 pou).

6. Yon kalib byen ajiste se konsa ke, kousinen yo kontakte Disk la nan apeprè 1/3 vwayaj levye epi yo sispann disk la nan apeprè 2/3 vwayaj levye.
7. Ajisteman minè ka fèt pa vire barik la ajisteman sou levye fren an oswa barik la ajisteman (C) sou kalib la. Vire Barik Ajisteman an SOTI pou sere boulon fren yo oswa AN pou dekolè fren yo.

**REMAK:** Asire w ke fil Ajisteman barik yo konplètman angaje. Tcheke ajisteman ankò.

8. Si ou pa ka diminye espas sa a lè w vire Barik Ajisteman an, kousinen fren yo ta ka chire epi yo bezwen ranplase.

kontinye >>

**RANPLASMAN PAD:**

1. Retire boulon yo monte kalib (F).
2. Retire asanble a kalib (E).
3. Retire kousinen fren yo nan kalib la.
4. Enstale nouvo kousinen fren yo lè l sèvi avèk menm kalite, materyèl, ak gwosè.
5. Enstale asanble kalib la (E) sou mòn yo sou fouchèt la (devan), oswa ankadreman (dèyè) (devan yo montre).
6. Sere boulon yo monte boulon (F) byen.
7. Route kab la (D) atravè Barik Ajiste ki pi ba a (C) ak kranpon kab (A).
  - Asire kab lojman (G) se konplètman andedan Ajiste Barik (C).
8. Rale kab la nan kranpon kab la, epi sere boulon kranpon an (A) Boulon.

**REMAK:** Ajisteman fren enplike detachman boulon nan kranpon kab. Pandan enstalasyon, li sèlman bezwen sere ase pou asire ke fen kab la pa rale tounen nan kan an.

9. Ajiste fren an (jan sa dekri pi wo a).

**ANTRETYEN SISTÈM FREN:**

- Tcheke operasyon fren ak ajisteman anvan chak woulib.
- Kenbe sistèm fren an gratis nan pousyè tè, labou, lwil oliv, ak lòt sibstans etranje ki pral anpeche bon operasyon.
- Tcheke souvan:
  - Tout konpozan pou domaj.
  - Kousinen yo - pou mete.
  - Levye a - pou operasyon lis.
  - Kab la - asire ke pa gen okenn pwent frayed, koupe, oswa kinks ki anpeche operasyon. Ajoute lub kab si kab la sèk.
  - Tout boulon ak fixation - asire boulon yo sere boulon, ranplase nenpòt ki domaje.

**REMAK:** Sa yo se enstriksyon jeneral. Tanpri, al gade nan dokiman manifakti eleman pou enstriksyon espesifik pwodwi yo.

## AVÈTISMAN:

- Pa twòp wile. Si lwil oliv vin sou wou yo oswa soulye fren yo, li pral diminye pefòmans fren ak yon distans ki pi long yo sispann bisiklèt la pral nesèsè. Blesi nan kavalye a oswa lòt moun ka rive.
- Chèn nan ka jete depase lwil oliv sou bòdi wou an. Siye depase lwil oliv nan chèn lan.
- Kenbe tout lwil oliv sou sifas pedal yo kote pye ou repoze.
- Sèvi ak savon ak dlo cho, lave tout lwil sou jant wou yo, soulye fren yo, pedal yo, ak kawotchou yo.
- Rense l avèk dlo pwòp epi sèk nèt anvan w monte.
- Sèvi ak yon lwil machin limyè (20 W), wile bisiklèt la dapre tablo sa a:

### Tab Lubrifyan (jan ekipe)

Ki sa	Lè	Ki jan
Pedal	chak sis mwa	Mete kat gout lwil kote aks yo antre nan pedal yo.
Chèn	chak sis mwa	Mete yon gout lwil oliv sou chak roulo nan chèn lan. Siye tout depase lwil sou chèn lan.
Derayeur	chak sis mwa	Mete yon gout lwil sou chak pwen pivote derailleur yo.
Levyè fren yo	chak sis mwa	Mete yon gout lwil sou pwen pivot chak levyè fren.
Fren wou	chak sis mwa	Mete yon gout lwil sou pwen pivot chak fren cantilever.
Fren ak kab	chak sis mwa	Mete kat gout lwil nan tou de bout chak kab. Pèmèt lwil oliv tranpe tounen ansanm fil kab la.
Gwoup piyon dèyè	chak sis mwa	Mete bisiklèt la sou bò gòch li. Tou dousman vire volan an nan direksyon goch. Mete kat gout lwil oliv nan fant ki genyen ant piyon dèyè yo (ki estasyonè) ak kò a freewheel (ki vire nan direksyon goch).
Fork chòk	chak sis mwa	Leve bòt fouchèt kawotchou a epi tape yon ti kantite grès sou janm fouchèt la jis anlè kousin an plastik.

**Antretyen:**

Souvan tcheke BEARINGS yo nan bisiklèt la. Fè yon boutik sèvis bisiklèt wile BEARINGS yo yon fwa pa ane oswa nenpòt lè yo pa pase tès sa yo:

**Headset BEARINGS:**

Fouchèt la ta dwe vire libreman ak fèt san pwoblèm nan tout tan. Avèk wou devan an sou tè a, ou pa ta dwe kapab deplase fouchèt la monte, desann, oswa kòt a kòt nan tib la tèt.

**BEARINGS manivèl:**

Manivèl la ta dwe vire lib ak fèt san pwoblèm nan tout tan ak piyon devan yo pa ta dwe lach sou manivèl la. Ou pa ta dwe kapab deplase fen pedal la nan manivèl la soti bò-a-kòt.

**BEARINGS wou:**

Leve chak pwent bisiklèt la sou tè a epi tou dousman vire wou a leve alamen. BEARINGS yo kòrèkteman ajiste si:

- Wou a vire lib epi fasil.
- Pwa reflektè a reyon, lè ou mete l nan devan oswa dèyè bisiklèt la, lakòz wou a vire ale ak tounen plizyè fwa.
- Pa gen okenn mouvman bò-a-kòt nan Rim nan wou lè ou pouse li sou bò a ak fòs limyè.

Manivèl twa moso (divès kalite modèl)

**Antretyen:** Tou de bra manivèl (A) yo te sere boulon nan filet la (B) nan faktori a. Apre w fin monte bisiklèt la premye fwa, asire w ke bra manivèl yo pa dekole. Si youn de bra manivèl te dekole pandan peryòd "break-in" sa a, re-sere sere oswa fè li sere pa yon boutik sèvis bisiklèt.

Tcheke souvan sere bra manivèl yo. Si yo lach, sere boulon oswa fè yo sere nan yon magazen sèvis bisiklèt.

**AVÈTISMAN:** Si ou monte bisiklèt la ak yon bra manivèl ki lach, bra manivèl la ka tonbe. Koton an ka domaje bra manivèl la tou.

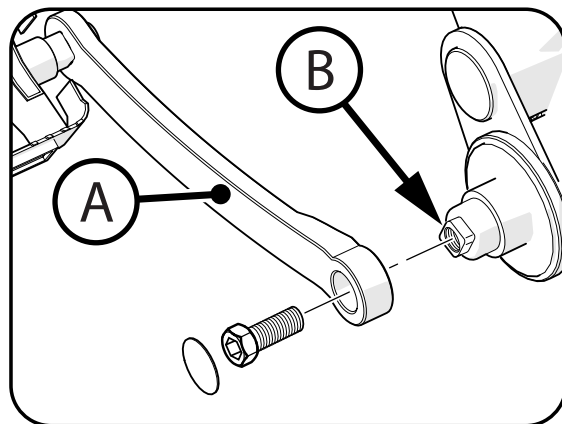



**ENPÒTAN!** Anvan w itilize inite a pou premye fwa, ou bezwen chaje batri a pou pi piti **3.5** pou **5** èdtan - **pa plis pase 12 èdtan** . Batri Charger ap fèmen lè batri a konplètman chaje.  
**REMAK:** Batri Li-Ion e-Bike ou a ka chaje swa enstale nan bisiklèt la oswa retire.

**ENPÒTAN!**

- Tout gwo pil Li-Ion se yon risk potansyèl dife epi yo ta dwe chaje nan yon kote ki an sekirite, de preferans deyò oswa nan mitan yon etaj garaj. Pa janm chaje yon batri ityòm san sipèvizyon andedan yon kay oswa yon bilding.
- Se sèlman yon adilt ki te li ak konprann avètisman sekirite yo ta dwe okipe, chaje oswa recharge batri a.
- Tcheke batri kondwi a ak plato a (kòd ekipman pou, konektè) pou mete ak domaj anvan chaje. Pa chaje batri a si domaj te fèt. Sèlman ranplase ak menm kalite ak vòltaj rechargeable batri ak plato a founi pa manifakti a.
- Sèlman sèvi ak batri rechargeable (oswa ranplasman ekivalan) ak plato apwovizyone ak machin ou an.
- Batri kondwi a ta dwe chaje lè apovri, oswa si li pa itilize regilyèman, yon fwa pa mwa. Si w pa chaje batri a jan yo mande sa, sa pral lakòz domaj pèmanan nan batri a epi li pral anile garanti a.
- Chaje sèlman lè batri a refwadi nan tanperati chanm apre yon woulib.

**ETAP:**

**REMAK:** Batri kapab tou retire anvan chaje.

1. Fèmen pouvwa.
  2. Chèche kouvèti pò chaj la **(A)** sou bò ankadreman bisiklèt epi louvri.
  3. Ploge Charger ploge nan pò chaj inite w la **(B)**.
- **ATANSYON:** Plòg plato a klete pou li anfòm sèlman yon fason - **pa fòse**.
4. Ploge Charger nan priz miray la.
  5. Lè batri a konplètman chaje, dekonekte plato a soti nan priz miray la epi dekonekte nan pò chajè a - fèmen kouvèti pò chaje **(A)**.

**NÒT:**

- Chargeur a ka santi cho pandan chaje a. Si twò cho, debranche epi ranplase.
- Pwodui sa a gen pwoteksyon chaj: Lè w ap chaje, tout fonksyon yo etenn.

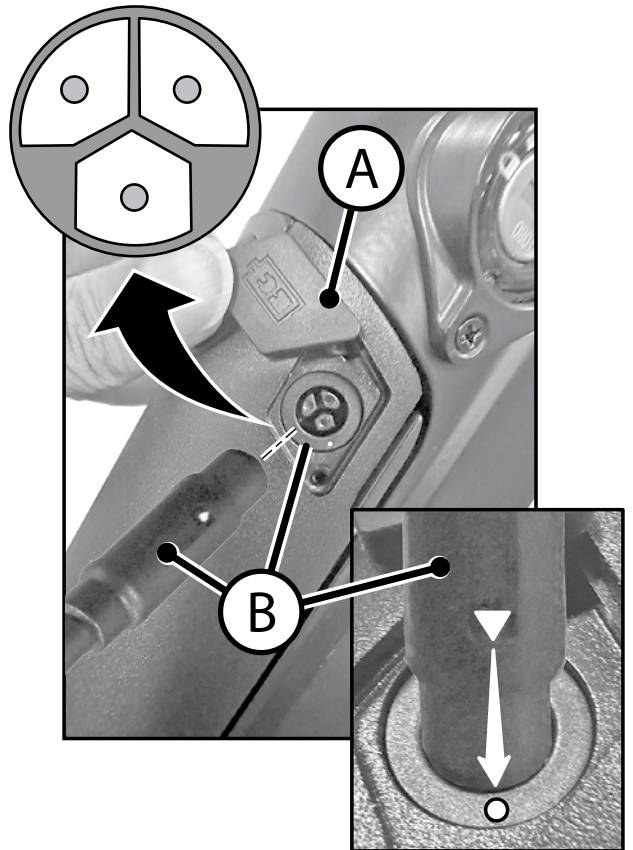

Pa kite pil yo pa itilize pou yon peryòd tan pwolonje, swa nan pwodwi a oswa nan depo. Lè yon batri pa itilize pou 6 mwa, tcheke estati chaj la epi chaje oswa jete batri a jan sa apwopriye.

### DEPO:

- Chaje oswa dechaje batri a apeprè 50% nan kapasite anvan depo.
- Chaje batri a apeprè 50% nan kapasite omwen yon fwa chak sis mwa.
- Retire batri a epi estoke li separeman ak pwodwi a.
- Sere batri a nan tanperati ant 41 °F - 68 °F (5 °C - 20 °C).
- Pa estoke batri a nan tanperati ekstrèm cho oswa frèt.
- Siye batri a pwòp ak yon twal sèk anvan depo. Lave twal separe ak lòt rad.

### ANTRETYEN BATRI:

Obsève epi sonje tan an kouri ke yon nouvo batri konplètman chaje bay pou alimante pwodwi ou a. Sèvi ak nouvo tan kouri batri sa a kòm yon baz pou konpare tan kouri pou pi gran pil. Tan batri w ap kouri ap varye selon konfigirasyon pwodwi a ak aplikasyon w ap kouri yo.

- Woutinye tcheke estati chaj batri a.
- Siveye ak anpil atansyon pil ki ap apwoche nan fen lavi yo estime yo.
- Konsidere ranplase batri a ak yon nouvo si w remake youn nan kondisyon sa yo:
  - Tan kouri batri a desann pi ba pase apeprè 80% tan kouri orijinal la.
  - Tan chaj batri a ogmante anpil
- Sispann itilize epi fè tcheke oswa ranplase batri a nan kondisyon sa yo:
  - Gen yon chanjman nan fòm oswa koulè batri a.
  - Gen yon odè etranj oswa bri ki asosye ak batri a.
  - Batri a chofe oswa koule.

### DISPOZISYON BATRI:

- Lityòm-lon pil yo dwe resikle oswa jete yo nan yon fason ki bon pou anviwònman an.
- Lityòm-lon pil yo sijè a jete ak resiklaj règleman ki varye selon peyi ak rejyon an. Toujou tcheke epi swiv règleman ki aplikab ou yo anvan ou jete nenpòt batri.
- Pa jete batri a nan dife. Batri a ka eksploze oswa koule asid.
- Pa jete batri a nan fatra kay la. Lalwa entèdi ensinerasyon, ranpli tè oswa melanje pil Li-ion/plon-asid sele ak fatra kay la.
- Retounen yon batri ki fin itilize nan yon resiklaj batri Li-ion/plon-asid apwouve federal oswa leta (tcheke règleman lokal jete batri).

**Antretyen:**

- Souvan tcheke presyon enflasyon kawotchou a paske tout kawotchou pèdi lè tou dousman sou tan. Pou depo pwolonje, kenbe pwa bisiklèt la sou kawotchou yo.
- Pa sèvi ak kawotchou lè ki pa reglemante pou gonfle kawotchou/tib yo. Yon kawotchou ki pa reglemante ka toudenkou gonfle kawotchou bisiklèt epi lakòz yo pete.
- Ranplase kawotchou chire.

**⚠ AVÈTISMAN:** Pa monte oswa chita sou bisiklèt la si yon kawotchou pa gonfle. Sa a ka domaje kawotchou a, tib enteryè a ak Rim.

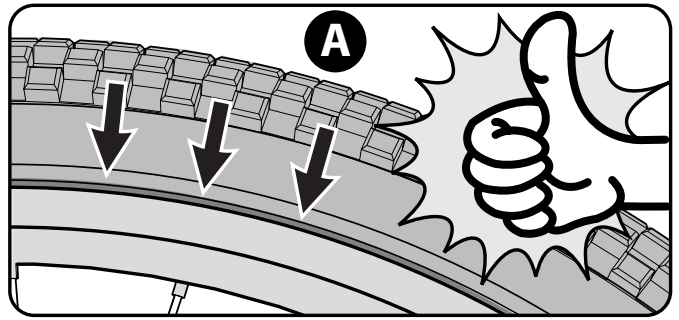

**GONFLE KAWOTCHOU YO:**

- Sèvi ak yon men oswa yon ponp pye pou gonfle kawotchou yo.
- Kawotchou lè ki kontwòle ak estasyon sèvis yo akseptab tou.
- Presyon maksimòm enflasyon an montre sou flan kawotchou a.

**REMAK:** Gonfle kawotchou a 50% nan seri a PSI rekòmande. Asire w ke kwen an nan kawotchou a (chaplèt la) se menm distans ak Rim la, tout otou Rim la, sou tou de bò kawotchou a **A**. Si kawotchou a pa parèt byen chita, lage lè nan tib enteryè a jiskaske ou ka pouse chaplèt kawotchou a nan bòdi a kote li nesèsè. Ajoute lè tou dousman epi sispann souvan pou tcheke chèn kawotchou a ak presyon an, jiskaske ou rive nan presyon enflasyon kòrèk la.

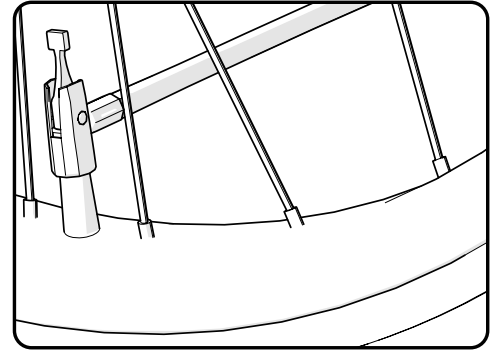

**Presyon kawotchou rekòmande (kilopaskal):**

Souvan tcheke presyon enflasyon kawotchou a paske tout kawotchou pèdi lè tou dousman sou tan. Pou depo pwolonje, kenbe pwa pwodwi a sou kawotchou yo.

Presyon kawotchou rekòmande yo make sou bò kawotchou a.

PSI	Kpa
20	140
30	210
40	275
50	345
60	415

**ETAP 1 - RETIRE KAWOTCHOU AK TIB KI EGZISTE DEJA:**

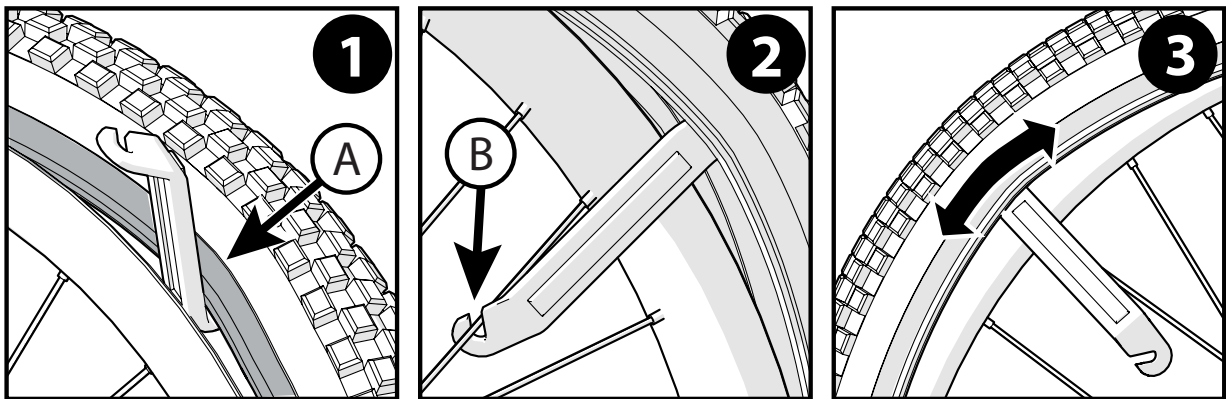

**ETAP (kòmanse anfas Filler Valv):**

1. Peze kawotchou degonfle anndan epi mete levye kawotchou anba chaplèt kawotchou (A).
2. Kwòk fen nan levye kawotchou sou yon reyon (B).
3. Mete dezyèm levye kawotchou epi glise sou bòd la pou retire chaplèt kawotchou.
4. Retire tib enteryè ak kawotchou.
5. Enspekte pou kòz plat epi retire nenpòt objè etranje nan kawotchou a si sa nesesè.

**ETAP 2 - ENSTALE NOUVO KAWOTCHOU AK TIB:**

1. Sèvi ak men ou, kòmanse ak yon sèl chaplèt (A) nan Tir (B) epi enstale li toutotou Rim (C).
2. Mete yon Tib Entèn yon ti kras gonfle (D) antre nan Kawotchou a epi asire w ke Tij Valv la (E) se dwat epi ki aliye ak twou Rim la.
3. Travay dezyèm chaplèt kawotchou a sou Rim nan tout wout la. Sa a pral pran yon ti kras plis efò pase premye Tire Bead la te fè. Sèvi ak zouti levye kawotchou si sa nesesè.
- 4. Asire w ke Tib la pa kwense ant Rim ak Kawotchou.**
5. Gonfle Tire jis ase ke li pran fòm.
6. Tcheke tou de pèl kawotchou yo byen chita epi tij Valv la ap montre dwat deyò.
7. Totalman gonfle tib nan presyon rekòmande ki nan lis sou miray bò kawotchou - **pa gonfle twòp**.
8. Enstale bouchon valv.

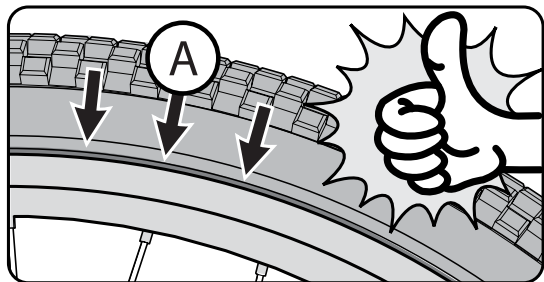
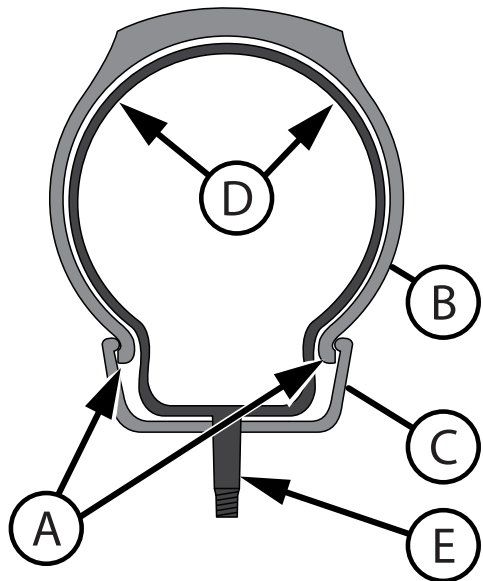

Sentòm yo	Kòz posib	Solisyon
Ekspozisyon limen, motè pa travay oswa travay dousman/ tanzantan	Voltaj batri a ba	Chaje batri
	Batri ki lach nan lòj la	Re-syèj batri
	Konektè Harness fil ki lach	Tcheke konektè Harness yo byen tache
Redwi tan woulib la	Batri a ba	Rechaje
	Batri pa kenbe yon chaj	Ranplase batri
Batri a pa chaje konplètman	Batri nan fen lavi	Ranplase batri
	Charger pa konekte kòrèkteman	Re-tcheke koneksyon plato nan batri ak priz miray la
	Batri pa byen chita	Re-syèj batri
Ekspozisyon pa limen	Konektè Harness fil ki lach	Tcheke konektè Harness yo byen tache
	Montre move	Ranplase Display
	Kouran koupe	Limen pouvwa
Pa gen asistans Pedal	Konektè Harness fil ki lach	Tcheke si konektè Drive Motor Harness yo byen tache
	Motè move	Ranplase motè
	Vitès Capteur Eman pa aliyen	Aliman leman sou wou ak Capteur sou ankadreman tou pre motè

**Jeneral:**

Espesifikasyon pati oswa modèl yo sijè a chanje san avètisman.

Garanti limite sa a se sèl garanti pou pwodwi a. TOUT GARANTI LÒT PASE KI DEKRI LA LA A, YO REJTE AK GARANTI ENPLIKITE POU MARCHANDABILITE AK ADAPTE POU YON OBJEKTIF PARTICULIER, JAN LA LWA AK APPLIKE YO OBLÈ. TOUT RESPONSABILITE POU DOMAJ ENSIDENT, PINITIF, ESPEYAL, OSWA KONSEKANS YO REJTE EKSPRESEMAN, NAN LIMIT LWA KI APLIKAB LA PÈMÈT.

Itilizasyon yo sèlman pou pwodwi sa a yo dekri nan manyèl sa a.

Enskripsyon garanti pa obligatwa.

Garanti limite a pwolonje sèlman nan konsomatè orijinal la epi li pa transfere nan nenpòt lòt moun.

**Kisa garanti limite sa a kouvri?**

Garanti limite sa a kouvri domaj nan atizan konn fè ak materyèl pou tout pati nan pwodwi a eksepte sa ki endike anba a kòm pa garanti.

**Kisa ou dwe fè pou kenbe garanti limite a an vigè?**

*Garanti limite sa a efikas sèlman si:*

- Pwodwi a konplètman ak kòrèkteman reyini.
- Yo itilize pwodwi nan kondisyon nòmal pou objektif li yo (gade seksyon sa a pou aktivite eskli).
- Pwodwi resevwa tout antretyen ak ajisteman ki nesèsè yo.
- Pwodwi yo itilize pou transpò jeneral ak itilizasyon lwazi sèlman.

**Ki sa ki pa kouvri nan garanti limite sa a?**

Pwodwi sa a fèt pou itilizasyon lwazi sèlman. Garanti limite sa a pa kouvri mete nòmal, atik antretyen nòmal, oswa nenpòt domaj, echèk, oswa pèt ki te koze pa asanble, antretyen, ajisteman, depo, oswa itilizasyon move nan pwodwi a. Garanti limite sa a pa pwolonje pou pèfòmans nan lavni.

**Garanti limite sa a ap anile si pwodwi a tout tan:**

- Itilize nan nenpòt espò konpetitif.
- Itilize pou kaskad monte, sote, voltij oswa aktivite menm jan an.
- Modifye nan nenpòt fason.
- Modifye ak adisyon a nan yon motè.
- Plis pase yon moun monte nan yon moman.
- Depase limit pwa.
- Lwe, vann, oswa bay.
- Itilize yon fason ki kontrè ak enstriksyon ak avètisman ki nan Manyèl Pwopriyete sa a.

**Kisa manifakti a pral fè?**

Obligasyon sèl ak eksklizif Manifakti a anba Garanti Limite sa a se pou repare ak/oswa ranplase, nan sèl opsyon li, nenpòt domaj ki kouvri nan atizan konn fè oswa materyèl.

**Ki jan ou jwenn sèvis?**

Kontakte Depatman Sèvis Kliyan an.

- Gade lis ki enkli pou enfòmasyon sou kontak Kliyan an.

**Ki dwa ou genyen?**

Garanti limite sa a ba ou dwa legal espesifik. Ou gendwa genyen lòt dwa tou ki varye selon Eta a.

**Pou konbyen tan Garanti limite sa a dire?**

- Lè yo itilize nan Garanti Limite sa a, fraz "pou lavi" vle di pou toutotan konsomatè orijinal la posede pwodwi a.
- Ankadreman an garanti pou lavi eksepte ankadreman aliminyòm/kabòn ki garanti pou dis (10) ane.
- Fouchèt la garanti pou lavi eksepte fouchèt chòk ki garanti yon (1) ane.
- Kondwi batri - 2 zan
- Elektwonik - 2 zan
- Tout lòt konpozan - 6 mwa

Tout garanti yo soti nan dat livrezon an.

[ USA ]



**TANPRI - AVAN TOUNEN NAN MAGASIN:  
Kontakte Sèvis Kliyan. Nou kontan ede w  
ak nenpòt pati oswa pwoblèm asanble ou ta ka genyen!**

Pou sèvis Kliyantèl rapid ak imèl:

[www.huffybikes.com/contact](http://www.huffybikes.com/contact)

**OSWA TEL: 1 800 872 2453 (US)**

Pou kòmande pati:

[www.huffybikes.com/parts](http://www.huffybikes.com/parts)

Pou ASANBLE Èd:

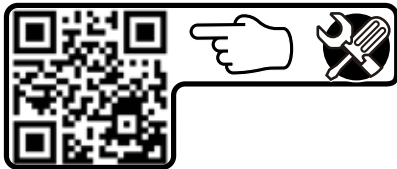

Tanpri anrejistre pwodwi ou a:

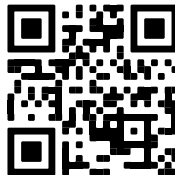
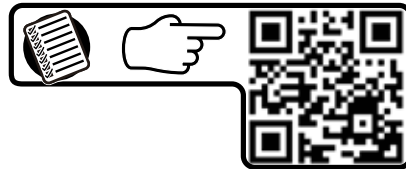

[www.huffybikes.com/home/globalcontact/](http://www.huffybikes.com/home/globalcontact/)  
pou enfòmasyon kontak aktyèl